

FUSION®

A Garmin Brand

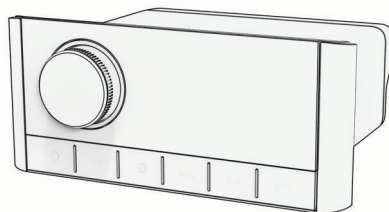

APOLLO™ MS-RA670 ASENNUSOHJEET

Tärkeitä turvallisuustietoja

⚠ VAROITUS

Näiden varoitusten ja muistutusten laiminlyönti saattaa aiheuttaa henkilövahinkoja, veneen vioittumisen tai tuotteen toimintavirheitä.

Lue lisätietoja varoituksista ja muista tärkeistä seikoista laitteen mukana toimitetusta *Tärkeitä turvallisuus- ja tuotetietoja* -oppaasta.

Laite on asennettava näiden ohjeiden mukaisesti.

Katkaise aluksen virransaanti ennen tuotteen asennusta.

Ennen kuin kytket tuotteeseen virran, varmista että tuote on maadoitettu oikein näiden ohjeiden mukaisesti.

⚠ HUOMIO

Vältä vammat pitämällä aina turvalaseja, korvasuojaimia ja hengityssuojusta, kun poraat, sahaat tai hiot osia.

HUOMAUTUS

Kun poraat tai sahaat, tarkista aina, mitä pinnan toisella puolella on, jottet vahingoita alusta.

Älä käytä stereota mallina, kun poraat kiinnitysreikiä, koska se voi vahingoittaa lasinäyttöä ja mitätöidä takuun. Käytä kiinnitysreikien poraamiseen ainoastaan mukana toimitettua mallia.

Lue asennusohjeet kokonaan ennen asennusta. Jos asennuksessa on ongelmia, ota yhteys Fusion® tuotetukeen.

Pakkauksen sisältö

- asennustiiviste
- neljä 8-kokoista lieriökantaista ruuvia
- kaksi ruuvinsuojusta
- virta- ja kaiutinjohdinsarja
- lisälaitetulon, linjalähdön ja bassokaiuttimen lähdön johdinsarjat
- 2 metrin (6 jalan) NMEA 2000® laitekaapeli
- pölysuojus.



Tarvittavat työkalut

- ristipääruuvitaltta
- sähköpora
- poranterä (koko määräytyy pintamateriaalin ja käytettyjen ruuvien mukaan)
- pyörö- tai kuviosaha
- silikonipohjaista merivedenkestävää tiivistysainetta (valinnainen).

Huomioitavaa kiinnitettäessä

- Stereo on kiinnitettävä tasaiselle pinnalle, jossa ilma pääsee kiertämään stereon takaa jäähdytystä varten.
- Jos asennat stereon paikkaan, joka saattaa altistua vedelle, se on asennettava enintään 45 asteen kulmaan.
- Jos asennat stereon paikkaan, joka saattaa altistua vedelle, kaapelissa on oltava valumissilmukka, jotta vesi valuu pois kaapelin pinnalta eikä stereo vioitu.
- Jos stereo on kiinnitettävä veneen ulkopuolelle, se on asennettava paikkaan, joka on selvästi vedenpinnan yläpuolella ja jossa se ei joudu veteen eikä kolhiinnu satamalaituriin, paaluihin tai muihin kohteisiin.
- Jotta stereo ei häiritse magneettisen kompassin toimintaa, se on asennettava vähintään 20 cm (7,87 tuumaa) päähän kompassista.

Stereon asentaminen

HUOMAUTUS

Älä käytä stereota mallina, kun poraat kiinnitysreikiä, koska se voi vahingoittaa näyttöä ja mitätöidä takuun. Käytä kiinnitysreikien poraamiseen ainoastaan mukana toimitettua mallia.

Ole varovainen, kun sahaat aukkoa stereon asentamista varten. Kotelon ja kiinnitysreikien väli on pieni, ja liian suuri aukko voi heikentää stereon vakautta kiinnitettynä.

Älä levitä ruuveihin öljyä tai voiteluainetta, kun kiinnität stereota kiinnityspintaan. Öljy tai muut voiteluaineet voivat vahingoittaa stereokoteloä.

Ennen kuin asennat stereon uuteen paikkaan kiinnityspinnassa, valitse paikka asennushuomautusten mukaisesti.

- 1 Kiinnitä malli kiinnityspintaan.
- 2 Pora reikä mallissa olevan katkoviivan kulman sisäpuolelle.

3 Sahaa kiinnityspintaan ① mallin katkoviivan sisäreunan mukainen aukko.

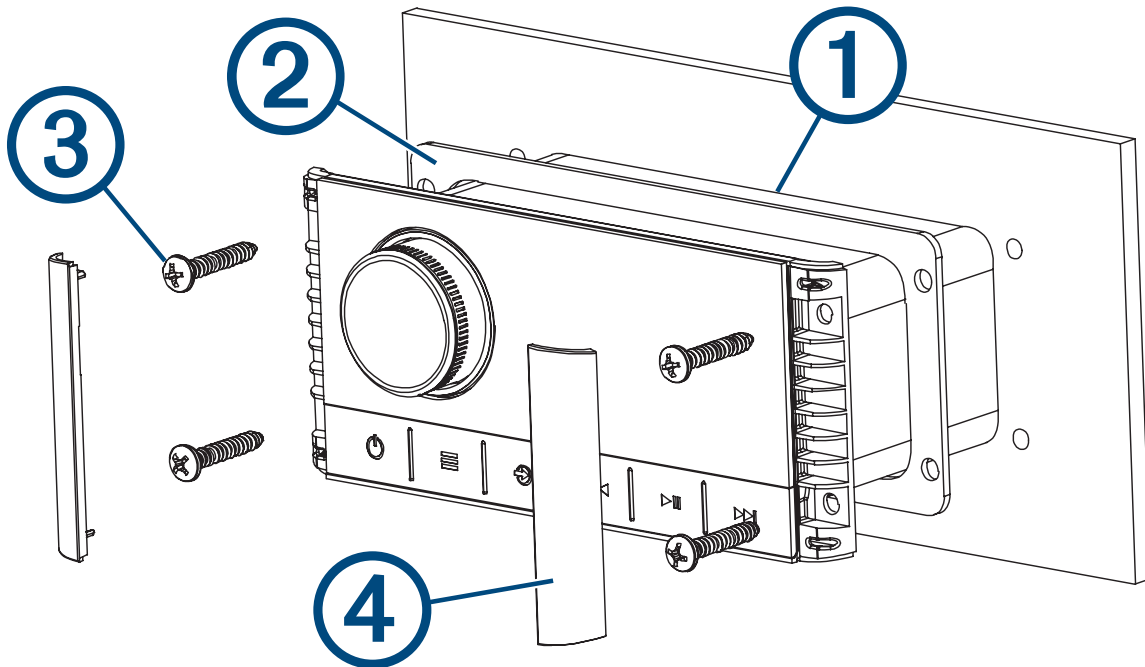

4 Varmista, että stereon kiinnitysreiät osuvat mallin aloitusreikien kohtaan.

5 Pora-aaloitusreiät kiinnityspinnalle sopivalla, ruuvin tyypin kokoisella poranterällä.

6 Irrota malli kiinnityspinnasta.

7 Valitse jokin seuraavista:

- Jos asennat stereota kuivaan paikkaan, aseta mukana toimitettu asennustiiviste ② stereon taustapuolelle.
- Jos asennat stereota paikkaan, joka altistuu vedelle, levitä silikonipohjaista merivedenkestävää tiivistysainetta kiinnityspintaan aukon ympärille.

HUOMAUTUS

Älä asenna mukana toimitettua asennustiivistettä, jos levität tiivistäainetta kiinnityspintaan. Tiivistäaineen ja kiinnitystiivisteen käyttö voi heikentää vesitiiviyttä.

8 Jos et pääse käsiksi stereon takaosaan asennuksen jälkeen, tee tarvittavat kytkennät nyt.

9 Kiinnitä stereo kiinnityspintaan mukana toimitetuilla ruuveilla ③.

Kiristä ruuvit käsin, kun kiinnität stereota kiinnityspintaan, jotta kiristä ruuveja liian tiukalle.

10 Napsauta ruuvinsuojukset ④ paikoilleen.

Huomioitavaa liitännän yhteydessä

Jotta stereo toimii oikein, se on liitettävä virtalähteeseen, kaiuttimiin ja toistolähteisiin. Suunnittele stereon, kaiuttimien, toistolähteiden, valinnaisen NMEA 2000 verkon ja valinnaisten Fusion PartyBus™ laitteiden tai verkon asettelu huolellisesti, ennen kuin teet liitäntöjä.

Porttien sijainti

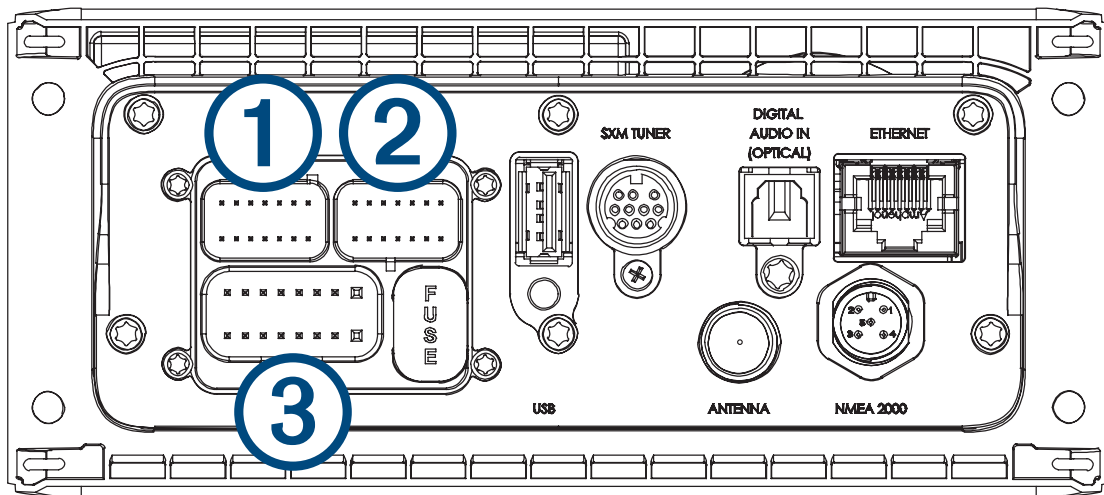

Kohde	Kuvaus
①	Stereon liittäminen vyöhykkeen 3 johdinsarjaan.
②	Stereon liittäminen lisälaitetulon 1 johdinsarjaan sekä vyöhykkeiden 1 ja 2 bassokaiuttimien lähtöihin.
③	Stereon liittäminen virta- ja kaiutinjohdinsarjaan.
FUSE	Sisältää laitteen 15 A:n sulakkeen.
USB	Stereon liittäminen USB-lähteeseen.
SXM TUNER	Stereon liittäminen SiriusXM® Connect virittimeen SiriusXM asemien vastaanottamista varten mahdollisuuksien mukaan (lisävaruste). Liittää Fusion DAB moduuliin DAB-asemien vastaanottamista varten mahdollisuuksien mukaan (lisävaruste).
DIGITAL AUDIO IN (OPTICAL)	Stereon liittäminen optiseen digitaaliseen äänilähteeseen, kuten televisioon tai DVD-soittimeen.
ETHERNET	Stereon liittäminen toiseen Fusion PartyBus stereoon, vyöhykestereoon tai verkkoon (<i>Fusion PartyBus Verkko, sivu 16</i>).
ANTENNA	Stereon liittäminen tavalliseen AM/FM-antenniin. Jos asennat stereota metallirunkoiseen veneeseen, käytä maadoituksesta riippuvaista antennia. Jos asennat stereota muuhun kuin metallirunkoiseen veneeseen, käytä maadoituksesta riippumatonta antennia. Lisätietoja on antennin mukana toimitetuissa asennusohjeissa.
NMEA 2000	Stereon liittäminen NMEA 2000 verkkoon (<i>NMEA 2000 järjestelmän kytkentäkaavio, sivu 14</i>).

Johdinsarjan johtojen ja liitäntöjen tunnusmerkit

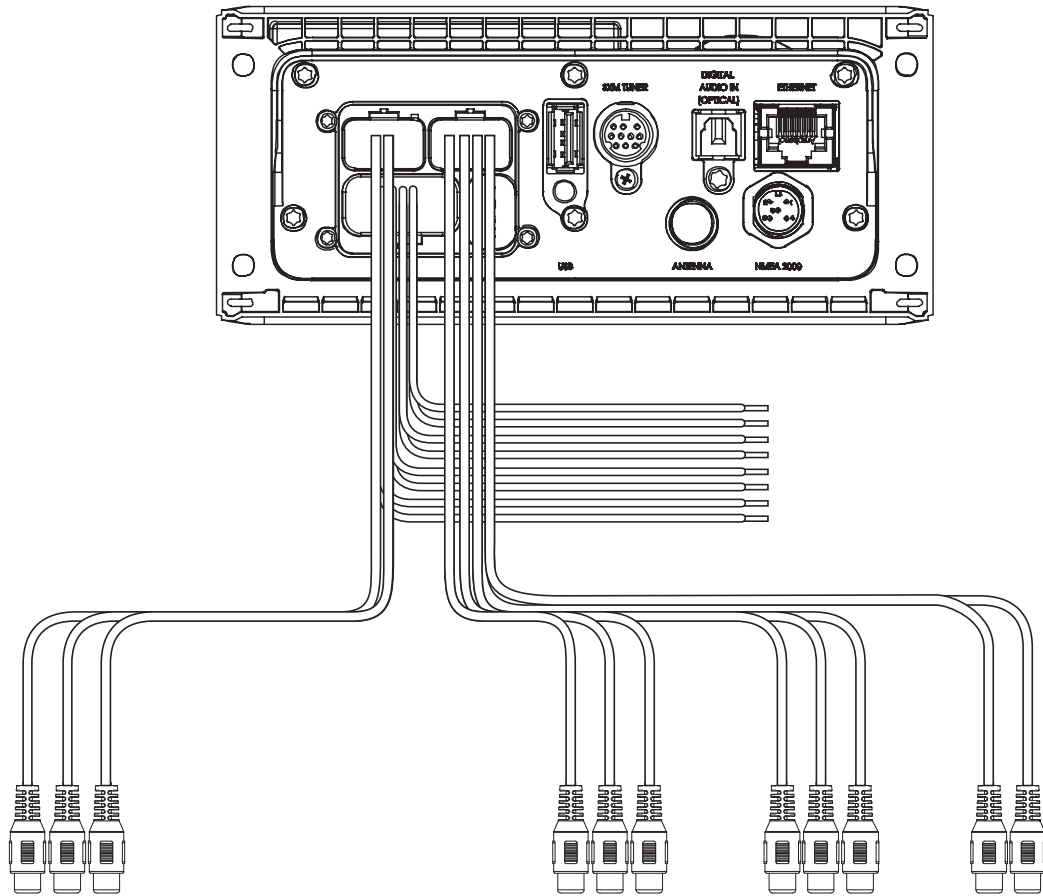

Johdon tai RCA-liittimen toiminto	Paljaan johtimen väri tai RCA-merkinnän nimi	Huomautukset
Maadoitus (-)	Musta	Liitetään virtalähteeseen (<i>Virtaliitäntä, sivu 7</i>).
Virta (+)	Keltainen	Liitetään virtalähteeseen (<i>Virtaliitäntä, sivu 7</i>).
Sytytys	Punainen	Liitetään virtalähteeseen (<i>Virtaliitäntä, sivu 7</i>).
Vahvistin	Sininen	Tämä liitetään valinnaisiin ulkoisiin vahvistimiin, jotta ne käynnistyvät, kun stereo käynnistyy. Liitetyn vahvistimen on käytettävä samaa maadoitusta (-) kuin stereo, jotta tämä signaali johto toimii oikein.
Puhelinmykistys	Ruskea	Aktivoituu liitettynä maadoitukseen. Kun tämä johto liitetään esimerkiksi yhteensopivaan handsfree-mobiilisarjaan, äänet mykistyvät tai tuloliitännäksi vaihtuu AUX, kun puhelu vastaanotetaan, ja sarja liittää tämän johdon maadoitukseen. Toiminnon voi ottaa käyttöön asetusvalikosta.
Himmennys	Oranssi	Liitetään veneen valaistusjohtoon, jotta stereonäyttö himmenee, kun valot palavat. Valaistusjohdon paksuuden on vastattava sen virtapiirin sulaketta, johon johto liitetään.
Kaiutinvyöhyke 1, vasen (+)	Valkoinen	
Kaiutinvyöhyke 1, vasen (-)	Valkoinen/musta	
Kaiutinvyöhyke 1, oikea (+)	Harmaa	
Kaiutinvyöhyke 1, oikea (-)	Harmaa/musta	
Kaiutinvyöhyke 2, vasen (+)	Vihreä	
Kaiutinvyöhyke 2, vasen (-)	Vihreä/musta	
Kaiutinvyöhyke 2, oikea (+)	Violetti	
Kaiutinvyöhyke 2, oikea (-)	Violetti/musta	
Vyöhykkeen 1 linjalähtö (vasen) Vyöhykkeen 1 linjalähtö (oikea) Vyöhykkeen 1 bassokaiuttimen lähtö	ZONE 1 ZONE 1 SUB OUT	Lähtö ulkoiselle vahvistimelle, liittyy vyöhykkeen 1 äänenvoimakkuuden säätöön. Kukin bassokaiuttimen kaapeli toimii monolähtönä virtalähteelliselle bassokaiuttimelle tai bassokaiuttimen vahvistimelle.
Vyöhykkeen 2 linjalähtö (vasen) Vyöhykkeen 2 linjalähtö (oikea) Vyöhykkeen 2 bassokaiuttimen lähtö	ZONE 2 ZONE 2 SUB OUT	Lähtö ulkoiselle vahvistimelle, liittyy vyöhykkeen 2 äänenvoimakkuuden säätöön. Kukin bassokaiuttimen kaapeli toimii monolähtönä virtalähteelliselle bassokaiuttimelle tai bassokaiuttimen vahvistimelle.
Lisälaitetulo, vasen Lisälaitetulo, oikea	AUX IN	Toimii RCA-stereolinjatulona äänilähteille, kuten CD- tai MP3-soittimelle.
Vyöhykkeen 3 linjalähtö (vasen) Vyöhykkeen 3 linjalähtö (oikea)	ZONE 3	Lähtö ulkoiselle vahvistimelle, liittyy vyöhykkeen 3 äänenvoimakkuuden säätöön.

Johdon tai RCA-liittimen toiminto	Paljaan johtimen väri tai RCA-merkinnän nimi	Huomautukset
Vyöhykkeen 3 bassokaiuttimen lähtö		Kukin bassokaiuttimen kaapeli toimii monolähtönä virtalähteelliselle bassokaiuttimelle tai bassokaiuttimen vahvistimelle.

Virtaliitäntä

Kun liität stereota virtalähteeseen, liitä keltainen, punainen ja musta johto. Keltaisella ja punaisella johdolla on eri tarkoitukset, ja niiden liittäminen virtalähteeseen vaihtelee sen mukaan, miten aiot käyttää stereota veneessä.

Keltainen johto

- tämän johdon kautta stereo saa virtaa.
- Johto on liitettävä 15 A:n virrankatkaisimen kautta, jos veneessä on sellainen.

HUOMAUTUS

Jos veneessä ei ole 15 A:n virrankatkaisinta, johto on liitettävä virtalähteeseen 15 A:n sulakkeen kautta (lisävaruste).

- Tämän johdon kautta stereo saa virtaa jatkuvasti, ja siksi akku tyhjenee sen kautta myös, kun stereota ei käytetä. Asenna tähän johtoon manuaalinen kytkin, jos veneessä ei ole 15 A:n virrankatkaisinta tai jos stereosta ei voi katkaista virtaa virrankatkaisimella, kun vene on varastossa.
- Jos tätä johtoa tarvitsee jatkaa, käytä 14 AWG:n (2,08 mm²:n) johtoa. Jos jatkon pituus on yli 1 m (3 jalkaa), käytä 12 AWG:n (3,31 mm²) johtoa.

Punainen johto

- tämän johdon voi liittää samaan virtalähteeseen kuin keltaisen johdon sytytyksen tai manuaalisen kytkimen kautta. Siten stereo käynnistyy ja sammuu automaattisesti, kun vene käynnistetään ja sammutetaan tai kytkin otetaan käyttöön.
- Stereo käynnistyy ja sammuu tämän johdon kautta samalla tavalla kuin stereon virtapainikkeella. Tätä johtoa ei tarvitse liittää kytkimeen, jos aiot kytkeä ja katkaista virran stereon virtapainikkeella tai käyttämällä yhdistettyä karttaplotteria tai kaukosäädintä. Tämä johto on liitettävä stereon käynnistämistä varten.
- Kun stereo sammutetaan tällä kytkimellä tai virtapainikkeella, se siirtyy valmiustilaan, minkä ansiosta se käynnistyy uudelleen nopeammin kuin jos virta katkaistaisiin käyttämällä keltaista johtoa. Valmiustilassa stereo käyttää virtaa enintään 200 mA, ja keltaiseen johtoon liitetystä stereosta on katkaistava virta virrankatkaisimella tai manuaalisella kytkimellä, kun venettä ei käytetä, jotta akku ei tyhjene.

HUOMAUTUS

Tämä johto on liitettävä virtalähteeseen 1 A:n sulakkeen (lisävaruste) kautta riippumatta siitä, liitetäänkö se sytytykseen tai manuaaliseen kytkimeen.

- Jos tätä johtoa tarvitsee jatkaa, käytä 22 AWG:n (0,33 mm²:n) johtoa.

Musta johto

- tämä on maadoitusjohto, ja se on liitettävä virtalähteen miinusnapaan tai maadoitusjohtoon.
- Jos tätä johtoa tarvitsee jatkaa, käytä 14 AWG:n (2,08 mm²:n) johtoa. Jos jatkon pituus on yli 1 m (3 jalkaa), käytä 12 AWG:n (3,31 mm²) johtoa.

Liittäminen virtalähteeseen käyttämättä sytytystä

Tätä liitännätapaa käytetään useimmiten suuremmissa veneissä ja veneissä, joissa on useita verkkoon liitettyjä stereoita ja muita veneilylaitteita. Näissä asennuksissa nopea käynnistyminen ei ole kovin tärkeää, ja on tehokkaampaa sammuttaa stereo sähköpaneelin virrankatkaisimella tai erityisellä kytkimellä, jotta voidaan välttää odottamaton virrankulutus.

1 Suunnittele virtaliitännät tämän kaavion avulla.

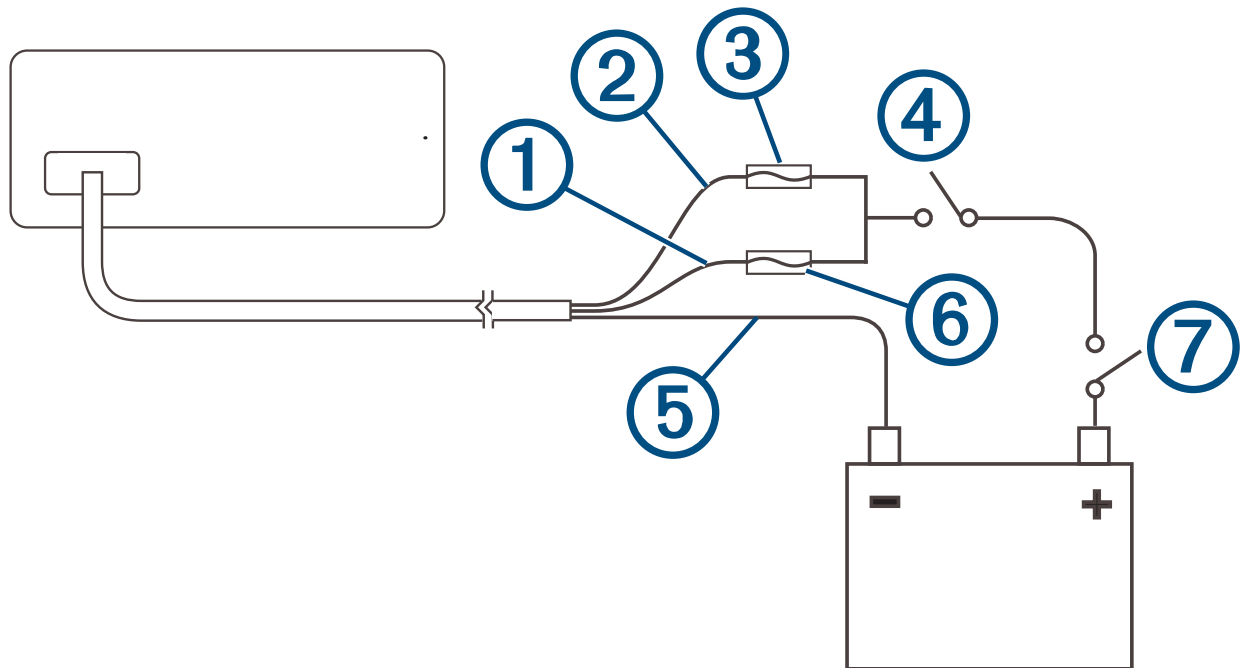

Kohde	Kuvaus	Huomautukset
①	Keltainen johto	Liitä tämä johto punaiseen johtoon, ennen kuin liität molemmat johdot manuaaliseen kytkimeen tai virrankatkaisimeen.
②	Punainen johto	Liitä tämä johto keltaiseen johtoon, jotta se ei toimi fyysisenä valmiustilakytkimenä.
③	1 A:n sulake (lisävaruste)	Tämä sulake on asennettava punaiseen johtoon, ennen kuin punainen johto liitetään keltaiseen johtoon.
④	Manuaalinen kytkin (valinnainen)	Tätä kytkintä tarvitaan vain, jos virrankatkaisinta ei ole käytettävissä, tai jos kytkin on kätevämpi tapa katkaista virta stereosta.
⑤	Musta johto	Maadoitus (-)
⑥	15 A:n sulake (lisävaruste)	Tämä sulake tarvitaan, jos ei ole mahdollista liittää virtalähteeseen 15 A:n virrankatkaisimen ⑦ kautta.
⑦	15 A:n virrankatkaisin	Jos virrankatkaisinta ei ole käytettävissä, keltaiseen johtoon on liitettävä 15 A:n sulake ⑥.

2 Ohjaa kaikki johdot tarpeen mukaan stereon johdinsarjaan, virrankatkaisimeen tai kytkimeen sekä virtalähteeseen.

Älä liitä johdinsarjaa stereoon, ennen kuin olet liittänyt kaikki paljaat johtimet.

3 Asenna tarvittavat sulakkeet punaiseen ja keltaiseen johtoon.

4 Liitä johdinsarja stereoon.

Kun virtapiiri suljetaan virrankatkaisimella tai manuaalisella kytkimellä, stereo on aina käynnissä. Stereon voi siirtää tarvittaessa virtaa säästävään valmiustilaan stereon virtapainikkeella tai yhdistetyllä karttaplotterilla taikka kaukosäätimellä.

HUOMAUTUS: kun et käytä venettä, katkaise stereosta virta virrankatkaisimella tai manuaalisella kytkimellä, jotta akku ei tyhjene.

Liittäminen virtalähteeseen sytytyksen kautta

Tätä liitännätapaa käytetään useimmiten vesihiihtoveneissä, wakeboarding-vetoveneissä ja vastaavissa urheilu- tai harrastusveneissä, joissa moottoreita käynnistetään ja sammutetaan usein. Näissä asennuksissa tarvitaan nopeaa valmiustilaa ja käynnistymistä, jotta musiikin toisto voidaan keskeyttää ja aloittaa taas mahdollisimman pian, kun moottorit on käynnistetty uudelleen. Valmiustilassa stereo käyttää enintään 200 mA virtaa, ja virtajohdot on liitettävä virrankatkaisimeen tai manuaaliseen kytkimeen, jotta akku ei tyhjene, kun venettä ei käytetä.

1 Suunnittele virtaliitännät tämän kaavion avulla.

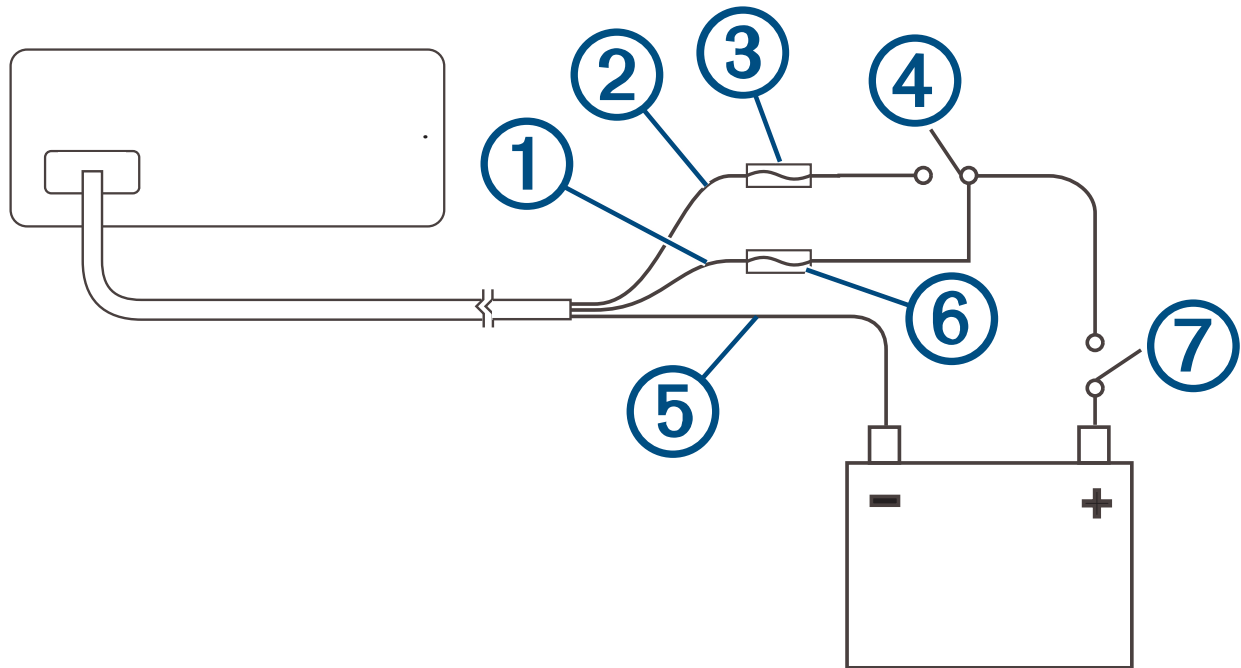

Kohde	Kuvaus	Huomautukset
①	Keltainen johto	Tämä johto on liitettävä samaan virtalähteeseen kuin sytytys tai ACC-kytkin.
②	Punainen johto	Tämä johto on liitettävä sytytykseen tai ACC-kytkimeen, ennen kuin sen toinen pää liitetään samaan virtalähteeseen kuin keltainen johto.
③	1 A:n sulake (lisävaruste)	Tämä sulake on asennettava punaiseen johtoon, ennen kuin punainen johto liitetään sytytykseen tai ACC-kytkimeen.
④	Sytytys tai ACC-kytkin	Kun punainen johto liitetään tähän kytkimeen, stereo siirtyy virtaa säästävään valmiustilaan, kun moottorit sammutetaan, jotta se käynnistyy nopeammin, kun moottorit taas käynnistetään.
⑤	Musta johto	Maadoitus (-)
⑥	15 A:n sulake (lisävaruste)	Tämä sulake tarvitaan, jos ei ole mahdollista liittää virtalähteeseen 15 A:n virrankatkaisimen ⑦ kautta.
⑦	15 A:n virrankatkaisin tai manuaalinen kytkin	Jos virrankatkaisinta ei ole käytettävissä, keltaiseen johtoon on liitettävä 15 A:n sulake ⑥. Lisäksi keltainen johto on liitettävä virtalähteeseen manuaalisen kytkimen kautta, jotta stereon voi sammuttaa, kun venettä ei käytetä.

2 Ohjaa kaikki johdot tarpeen mukaan stereon johdinsarjaan, sytytykseen tai ACC-kytkimeen, virrankatkaisimeen ja virtalähteeseen.

Älä liitä johdinsarjaa stereoon, ennen kuin olet liittännyt kaikki paljaat johtimet.

3 Asenna tarvittavat sulakkeet punaiseen ja keltaiseen johtoon.

4 Liitä johdinsarja stereoon.

Kun käynnistät virtakytkimestä, stereo ja muu lisäelektroniikka käynnistyvät. Kun sammutat virtakytkimestä, stereo siirtyy virtaa säästävään valmiustilaan.

HUOMAUTUS: kun et käytä venettä pitkään aikaan, katkaise stereosta virta virrankatkaisimella tai muulla keltaiseen johtoon liitettyllä manuaalisella kytkimellä, jotta akku ei tyhjene.

Kaiutinalueet

Voit määrittää tietyllä alueella olevat kaiuttimet kaiutinvyöhykkeeksi. Siten voit hallita jokaisen vyöhykkeen äänentasaerikseen. Voit esimerkiksi laskea äänenvoimakkuutta hytissä ja nostaa sitä kannella.

Kunkin vyöhykkeen kanaviin voi liittää enintään kaksi kaiutinparia rinnakkain. Yksi vyöhyke tukee enintään neljää kaiutinta käytettäessä sisäistä vahvistinta.

Vyöhykkeiden 1 ja 2 virtalähde on veneen sisäinen vahvistin. Vyöhyke 3 on käytettävissä vain linjatason toistamiseen. Jos haluat käyttää vyöhykkeen 3 RCA-linjalähtöä ja bassokaiuttimen RCA-lähtöä, sinun on liitettävä ulkoinen vahvistin.

Voit määrittää kunkin vyöhykkeen nimen, tasapainon, äänenvoimakkuusrajan, sävyn, bassokaiuttimen tason ja bassokaiuttimen taajuuden sekä muita vyöhykekohtaisia asetuksia.

Esimerkki yksivyöhykkeisen järjestelmän kytkennästä

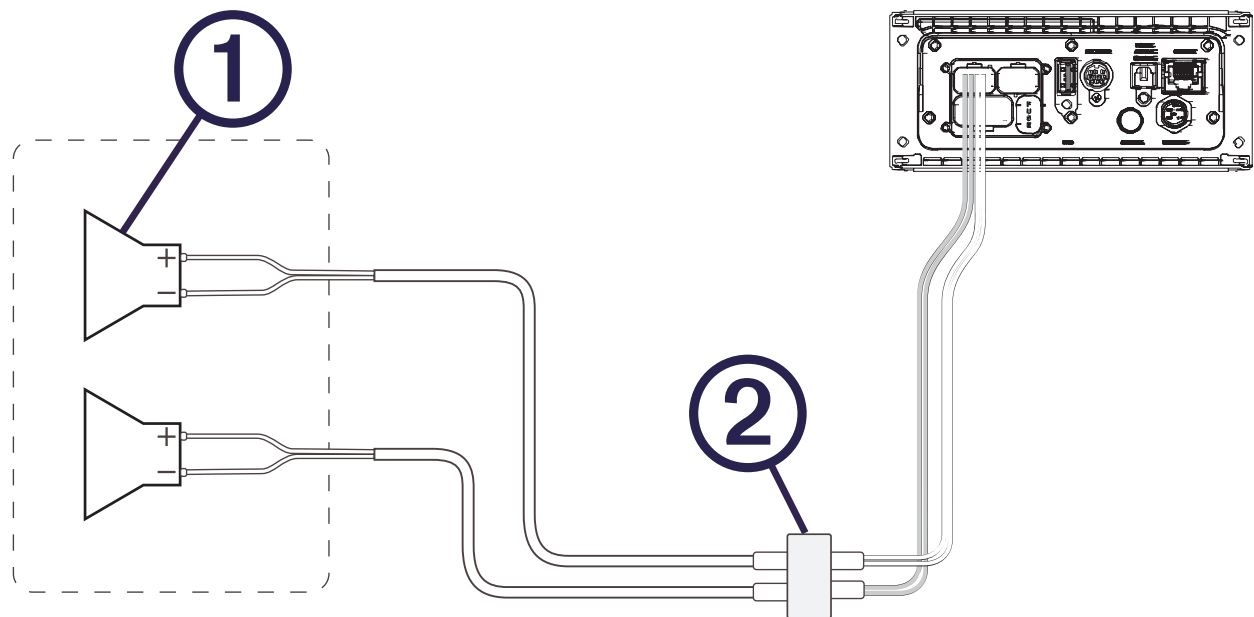

①	Kaiuttimet
②	Vesitiivis liitäntä

Kaiutinjärjestelmän kytkennät linjalähdön kautta

Kaaviossa esitellään järjestelmän asennus, jossa stereon vyöhykkeeseen 2 on liitetty ulkoinen vahvistin ja bassokaiutin linjalähdön kautta. Vahvistimen ja bassokaiuttimen voi liittää mihin tahansa stereon käytettävissä olevaan vyöhykkeeseen.

HUOMAUTUS: Kaiuttimet voi liittää kaiutinjohtoihin sisäistä stereovahvistinta varten käyttäen linjalähtöä vyöhykkeillä 1 ja 2, vaikka äänenvoimakkuuden säätäminen vaikuttaa sekä sisäiseen vahvistimeen että linjalähtöön liitettyihin kaiuttimiin. Siten äänenvoimakkuustasot saattavat olla epätasapainossa.

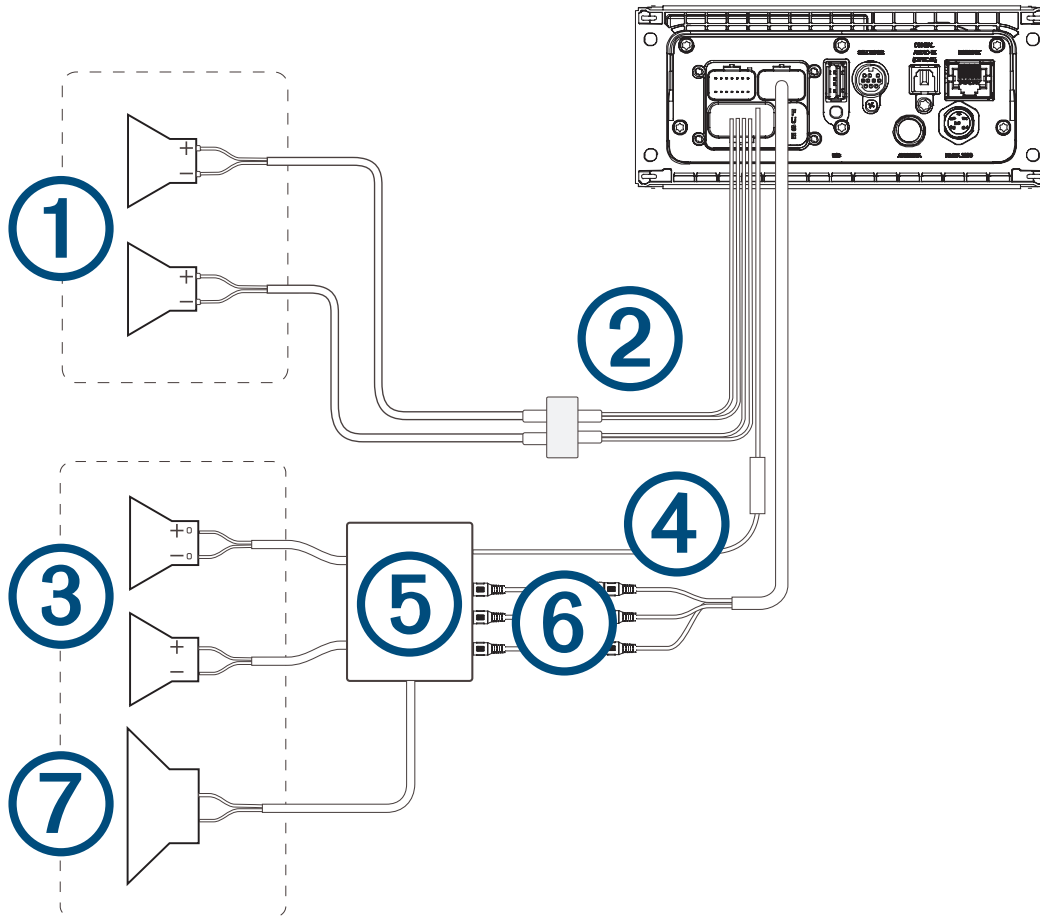

①	Vyöhykkeen 1 kaiuttimet
②	Vesitiivis liitäntä
③	Vyöhykkeen 2 kaiuttimet
④	Vahvistimen signaali johto Tämä johto on liitettävä jokaiseen vahvistimeen, joka on liitetty vyöhykkeen linjalähtöön. Liitetyn vahvistimen on käytettävä samaa maadoitusta (-) kuin stereo, jotta tämä signaali johto toimii oikein.
⑤	Virtalähteellinen vahvistin liitettynä vyöhykkeen 2 linjalähtöön
⑥	Vyöhykkeen 2 linjalähtö ja bassokaiuttimen lähtö Kukin bassokaiuttimen kaapeli toimii monolähtönä virtalähteelliselle bassokaiuttimelle tai bassokaiuttimen vahvistimelle. Vahvistinliitäntään tarvitsee ehkä käyttää RCA-jakajaa.
⑦	Bassokaiutin

SiriusXM viritinmoduulin liittäminen

Laite tukee SiriusXM SXV300 viritinmoduulia ja sitä uudempia ajoneuvon viritinmoduuleja.

- 1 Jos olet jo liittänyt USB-lähteen, irrota se stereosta.
- 2 Liitä kaapeli SiriusXM viritinmoduuliin ja stereon takapaneelin SXM TUNER -porttiin.
- 3 Tee SiriusXM asennus SiriusXM viritinmoduulin ja antennin mukana toimitettujen ohjeiden mukaisesti.
- 4 Liitä USB-lähde tarvittaessa uudelleen.
- 5 Viimeistele stereotasennus.

①	Stereo
②	Tuettu karttaplotteri, MFD tai yhteensopiva Fusion NMEA 2000 kaukosäädin
③	NMEA 2000 GPS-antenni, nopeusanturi tai tuulilaite. Kun stereo on yhdistetty samaan NMEA 2000 verkkoon kuin yhteensopiva moottori, GPS-antenni, kartta-plotteri, jossa on sisäinen GPS-automaattisesti, tuulilaitteeseen tai vesinopeusanturiin, sen voi määrittää säätämään äänenvoimakkuuden automaattisesti moottorin kierrosluvun, nopeuden pohjan suhteen, tuulen nopeuden tai nopeuden veteen nähden mukaan. Lisätietoja on käyttöoppaassa.
④	Johtoon sisältyvä kytkin
⑤	NMEA 2000 virtajohto
⑥	NMEA 2000 laitekaapeli, enintään 6 m (20 jalkaa)
⑦	9–16 Vdc:n virtalähde
⑧	NMEA 2000 päätevastus tai runkokaapeli
⑨	NMEA 2000 T liitäntä
⑩	NMEA 2000 päätevastus tai runkokaapeli

Valinnaisen langallisen NRX kaukosäätimen määrittäminen

HUOMAUTUS

Stereo on oletusarvoisesti määritetty toimimaan NMEA 2000 verkon kanssa, ja valinnaisen NRX-virta vaihtoehdon saa ottaa käyttöön ainoastaan, kun valinnainen langallinen NRX kaukosäädin on liitetty suoraan stereoon. Jos tämä vaihtoehto otetaan käyttöön, kun stereo liitetty NMEA 2000 verkkoon, voi vioittaa muita NMEA 2000 verkon laitteita.

Jos liität valinnaisen langallisen NRX kaukosäätimen suoraan stereoon etkä NMEA 2000 verkon kautta, lisämäärittystä tarvitaan.

1 Valitse  > **Asetukset** > **Virta-asetukset**.

2 Valitse vaihtoehto:

- Jos olet liittänyt sekä stereon että valinnaisen kiinteän kaukosäätimen NMEA 2000 verkkoon, varmista että **NRX-virta** vaihtoehtoa ei ole valittu. Siten valinnainen kaukosäädin saa virtaa NMEA 2000 verkosta.
- Jos olet liittänyt valinnaisen langallisen kaukosäätimen suoraan stereoon NMEA 2000 liitännän kautta, valitse **NRX-virta** vaihtoehto. Siten valinnainen kaukosäädin saa virtaa stereosta.

Fusion PartyBus Verkko

Fusion PartyBus verkkotoiminnolla voit liittää useita yhteensopivia stereoita keskenään verkossa kiinteiden liitäntöjen tai langattomien yhteyksien kautta.

Apollo RA670 stereo ei sisällä Wi-Fi® tekniikkaa. Jos haluat käyttää verkon langattomia toimintoja, liitä stereo verkkoon Ethernet-kaapelilla.

Yhteensopivan stereon (esimerkiksi Apollo RA670) voi ryhmittää muiden verkkoon yhdistettyjen yhteensopivien stereoiden kanssa. Ryhmitetyt stereot voivat jakaa käytettävissä olevia lähteitä ja hallita kaikkien ryhmän stereoiden mediatoistoa, mikä mahdollistaa synkronoidun kuuntelukokemuksen koko aluksessa. Tarvittaessa voit luoda, muokata ja purkaa ryhmiä nopeasti millä tahansa verkossa olevalla yhteensopivalla stereolla tai kaukosäätimellä.

HUOMAUTUS: vyöhykestereo, kuten Apollo SRX400, voi luoda ryhmän tai liittyä ryhmään, jotta sillä voidaan hallita muita stereoita tai toistaa niiden lähteistä, mutta se ei voi jakaa lähteitään ryhmän kesken.

Lisätietoja lähteiden jakamisesta on käyttöoppaassa.

Yhteensopivilla stereoilla ja kaukosäätimillä voi säätää kaikkien verkossa olevien stereoiden käytettävissä olevien kaiutinvyöhykkeiden äänenvoimakkuutta riippumatta siitä, ovatko stereot ja kaukosäätimet ryhmässä.

Huomioitavaa kiinteän verkkoyhteyden yhteydessä

Kun suunnittelet verkkoasennusta, huomioi seuraavat seikat kaikkien kiinteiden yhteyksien yhteydessä.

- Laitteet on liitettävä vakiomuotoisilla Cat5e- tai Cat6-verkkokaapeleilla, joissa on RJ45-liittimet.
- Kaksi yhteensopivaa laitetta voi liittää suoraan yhdellä verkkokaapelilla.
- Käytä kiinteän verkon kytkimiä ja kiinteän tai langattoman verkon reitittimiä, kun liität verkkoon useita yhteensopivia laitteita.
- Jos asennat verkkoon reitittimen, se on yleensä määritetty oletusarvoisesti DHCP-palvelimeksi. Lisätietoja on reitittimen ohjeissa.
- Jos et asenna reititintä eikä verkossa ole muita DHCP-palvelimia, määritä yksi Fusion PartyBus stereo DHCP-palvelimeksi.

Esimerkki suorista liitännöistä kiinteässä verkossa

Verkkoasetuksia ei tarvitse muuttaa, kun kaksi laitetta liitetään keskenään suoraan, mutta saat parhaan tuloksen määrittämällä yhden laitteen DHCP-palvelimeksi.

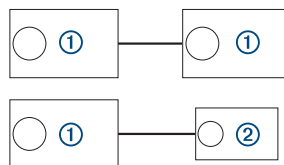

①	Fusion PartyBus stereo
②	Fusion PartyBus vyöhykestereo tai kaukosäädin

Esimerkki kiinteästä verkosta, jossa on kytkin tai reititin

Jos muodostat yhteyden yli kahteen laitteeseen, käytä kiinteän verkon kytkimiä, kiinteän verkon reititintä tai molempia.

Jos et ole asentanut reititintä eikä verkossa ole muita DHCP-palvelimia, määritä yksi Fusion PartyBus stereo DHCP-palvelimeksi. Jos olet asentanut reitittimen, se tarvitsee ehkä määrittää DHCP-palvelimeksi. Lisätietoja on reitittimen ohjeissa.

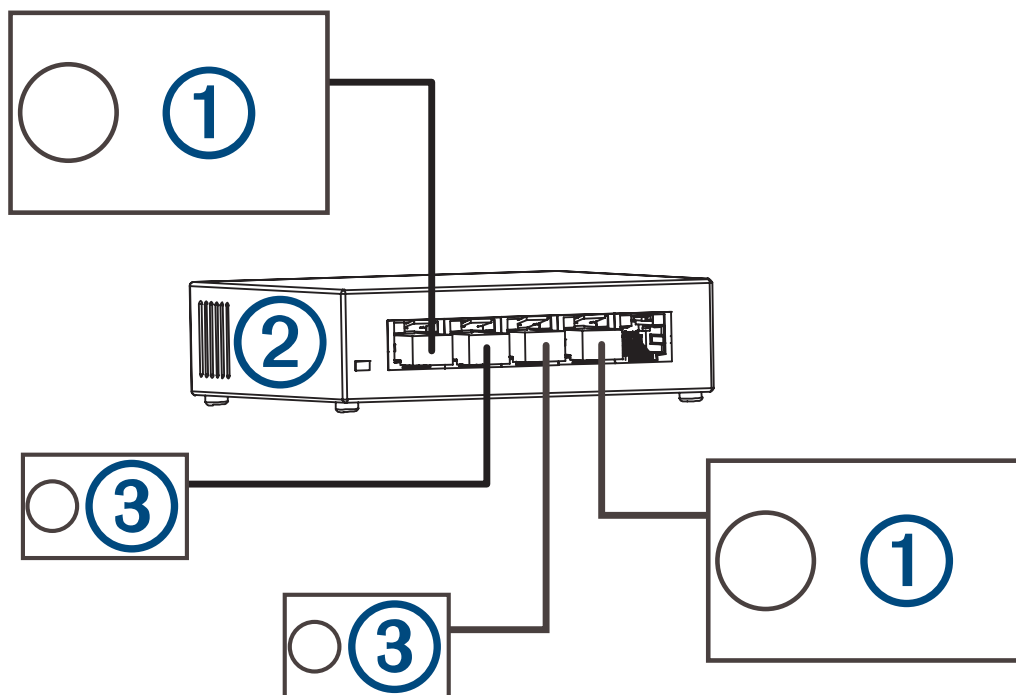

①	Fusion PartyBus stereo
②	Kiinteän verkon kytkin tai kiinteän verkon reititin
③	Fusion PartyBus vyöhykestereo tai kaukosäädin

Verkon luominen

Sinun tarvitsee tietää verkkoyhteyksien perusteet, kun luot verkkoa Fusion PartyBus laitteille.

Nämä ohjeet sisältävät verkon rakentamisen ja määrittämisen perusteet, ja niiden pitäisi soveltua useimpiin tilanteisiin. Jos sinun tarvitsee tehdä edistyneitä verkkotoimia, kuten määrittää kiinteitä IP-osoitteita verkon laitteille tai määrittää lisäasetuksia liitettyssä reitittimessä, tarvitset ehkä ammattilaisen apua.

1 Määritä verkkoon liitettävien Fusion PartyBus laitteiden asennuspaikka.

HUOMAUTUS: kiinteät yhteydet ovat luotettavampia kuin langattomat. Kun suunnittelet verkkoa, käytä mahdollisuuksien mukaan mieluummin verkkokaapeleita kuin langattomia yhteyksiä.

2 Määritä tarvittavien verkkoreitittimien tai -kytkinten asennuspaikka.

3 Ohjaa Cat5e- tai Cat6-verkkokaapeli stereoiden, kytkinten ja reitittimen asennuspaikkoihin.

4 Liitä verkkokaapelit stereoihin, kytkimiin ja reitittimeen.

HUOMAUTUS

Älä asenna stereoita vielä kokonaan. Testaa verkko, ennen kuin asennat stereoita.

5 Käynnistä kaikki verkkoon liitetyt laitteet, myös langattomat laitteet.

6 Jos käytät verkkoreititintä (kiinteää tai langatonta), määritä reititin tarvittaessa sen mukana toimitettujen ohjeiden mukaisesti DHCP-palvelimeksi.

Kaikissa stereojärjestelmissä on käytettävä oletusmäärittäjiä (DHCP-työasema).

7 Testaa verkko valitsemalla  > Ryhmät. Näet luettelon verkkoon yhdistetyistä laitteista. Valitse vaihtoehto:

- Jos jokin laitteista ei ole käytettävissä verkossa, tee verkon vianmääritys.
- Jos kaikki laitteet ovat käytettävissä verkossa, viimeistele tarvittaessa kaikkien stereoiden asennus.

Verkon vianmääritys

Jos Fusion PartyBus laitteet eivät näy verkossa tai niihin ei saa yhteyttä, tarkista seuraavat:

- Varmista, että vain yksi laite, stereo tai reititin, on määritetty DHCP-palvelimeksi.
- Varmista, että kaikki Fusion PartyBus laitteet, verkkokytkimet, reitittimet ja langattomat tukiasemat on liitetty verkkoon ja että ne ovat käynnissä.
- Varmista, että langattomat Fusion PartyBus laitteet on yhdistetty verkossa olevaan langattomaan reitittimeen tai langattomaan tukiasemaan.

HUOMAUTUS: kiinteät yhteydet ovat luotettavampia kuin langattomat. Liitä laitteet verkkoon mahdollisuuksien mukaan Ethernet-kaapelilla.

- Saatat havaita langattoman verkon häiriöitä, jos lähellä on paljon langattomia tukiasemia. Vaihda kanavaa reitittimessä tai langattomassa tukiasemassa ja testaa ja korjaa häiriöt.
- Bluetooth® laitteen yhdistäminen langattomaksi tukiasemaksi tai työasemaksi määritettyyn stereoon voi heikentää langattoman yhteyden suorituskykyä. Katkaise Bluetooth laitteiden yhteyksiä ja testaa ja korjaa häiriöt.
- Jos olet määrittänyt kiinteät IP-osoitteet, varmista että joka laitteella on yksilöivä IP-osoite, että IP-osoitteiden ensimmäiset kolme numeroa vastaavat toisiaan ja että kaikissa laitteissa on sama aliverkon peite.
- Jos olet tehnyt kokoonpanomuutoksia, jotka voivat aiheuttaa verkon ongelmia, palauta kaikki verkkoasetukset oletusarvoihin.

Stereotiedot

Tekniset tiedot

Paino	750 g (26,5 unssia)
Vesitiiviys	IEC 60529 IPX6 ja IPX7 (vain stereon etupaneeli oikein asennettuna) ¹
Käyttölämpötila	0–50°C (32–122°F)
Säilytyslämpötila	–20–70 °C (-4–158 °F)
Tulojännite	10,8–16 Vdc
Virta (enintään)	15 A
Virta (mykistetty)	Alle 700 mA
Virta (sammuksissa)	Alle 200 mA
Sulake	15 A, mini blade -tyyppinen
NMEA 2000 LEN (9 Vdc)	1 (50 mA)
Langaton käyttöalue Bluetooth	Enintään 10 m (30 jalkaa)
Langaton käyttöalue ANT [®]	Enintään 3 m (10 jalkaa)
Langattomat taajuudet/yhteyskäytännöt	Bluetooth 2,4 GHz (nimellinen 13,29 dBm–) ANT 2,4 GHz (nimellinen 6,92 dBm–)
Kompassin turvaväli	20 cm (7,87 tuumaa)

Sisäinen, luokan D vahvistin

Musiikin toistoteho/kanava	4 x 70 W (enintään 2 ohm)
Toiston huipputeho	Enintään 280 W
Toistoteho/kanava	4 x 43 W RMS (tulo 14,4 Vdc, 2 ohm, 10 % THD) ² 4 x 26 W RMS (tulo 14,4 Vdc, 4 ohm, 10 % THD) ²
Linjalähdön taso (enintään)	5,5 V (huipputeho)
AUX-tulon taso (tyypillinen)	1 V RMS

Virittimen taajuudet

Viritin	Eurooppa Australaasia	Yhdysvallat	Japani
FM-radion taajuusalue	87,5–108 MHz	87,5–107,9 MHz	76–95 MHz
FM-taajuuden tarkkuus	50 kHz	200 kHz	50 kHz
AM-radion taajuusalue	522–1620 kHz	530–1710 kHz	522–1620 kHz
AM-taajuuden tarkkuus	9 kHz	10 kHz	9 kHz

¹ Laitte kestää satunnaisen upottamisen veteen enintään 1 metriin 30 minuutin ajaksi ja on suojattu voimakkailta vesisuihkuilt. Lisätietoja on osoitteessa www.garmin.com/waterrating.

² Stereo saattaa rajoittaa lähtötehoa, jotta vahvistin ei ylikuumentu ja äänen dynamiikka säilyy.

Stereon mittapiirroksset

Sivun mitat

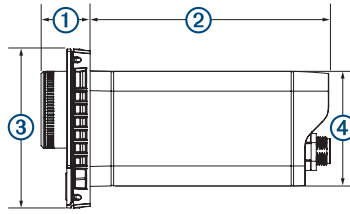

①	21 mm (0,83 tuumaa)
②	102 mm (4,0 tuumaa)
③	68 mm (2,68 tuumaa)
④	49 mm (1,93 tuumaa)

Yläpuolen mitat

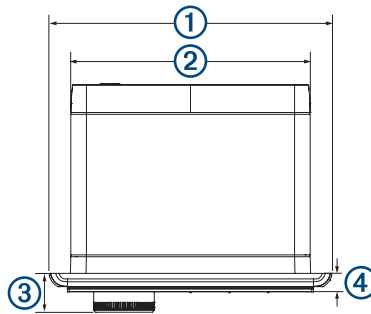

①	157 mm (6,18 tuumaa)
②	130 mm (5,10 tuumaa)
③	21 mm (0,83 tuumaa)
④	10 mm (0,39 tuumaa)

Ohjelmistopäivitykset

Osoitteesta support.garmin.com saat laitteen ohjelmistopäivitykset ja tiedot.

© 2019 Garmin Ltd. tai sen tytäryhtiöt

Garmin®, ANT®, Fusion® ja Fusion logo ovat Garmin Ltd:n tai sen tytäryhtiöiden tavaramerkkejä, jotka on rekisteröity Yhdysvalloissa ja muissa maissa. Apollo™, Fusion-Link™ ja Fusion PartyBus™ ovat Garmin Ltd:n tai sen tytäryhtiöiden tavaramerkkejä. Näitä tavaramerkkejä ei saa käyttää ilman yhtiön Garmin nimenomaista lupaa.

Apple® on Apple Inc:n rekisteröity tavaramerkki Yhdysvalloissa ja muissa maissa. App Store™ on Apple Inc:n palvelumerkki Yhdysvalloissa ja muissa maissa. Android™ ja Google Play™ ovat Google Inc:n tavaramerkkejä. BLUETOOTH® sana ja vastaavat logot ovat Bluetooth SIG Inc:n omaisuutta, ja yhtiöllä Garmin on lisenssi niiden käyttöön. NMEA 2000® ja NMEA 2000 logo ovat National Marine Electronics Associationin rekisteröityjä tavaramerkkejä. SiriusXM® ja kaikki niihin liittyvät merkit ja logot ovat Sirius XM Radio Inc:n tavaramerkkejä. Kaikki oikeudet pidätetään.

M/N: A03657

IC: 1792A-03657

