

GARMIN®

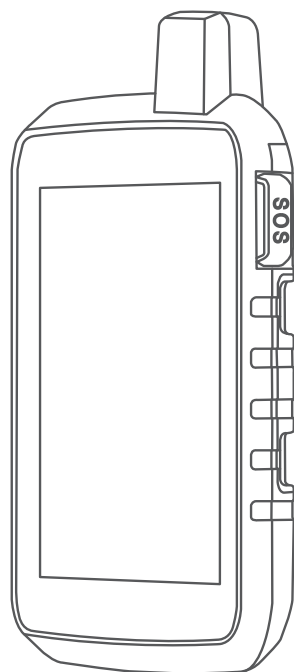

MONTANA® 700 MALLISTO

Käyttöopas

© 2020 Garmin Ltd. tai sen tytäryhtiöt

Kaikki oikeudet pidätetään. Tekijänoikeuslakien mukaisesti tätä opasta ei saa kopioida kokonaan tai osittain ilman Garmin kirjallista lupaa. Garmin pidättää oikeuden muuttaa tai parannella tuotteitaan sekä tehdä muutoksia tämän oppaan sisältöön ilman velvollisuutta ilmoittaa muutoksista tai parannuksista muille henkilöille tai organisaatioille. Osoitteessa www.garmin.com on uusimmat päivitykset ja lisätietoja tämän tuotteen käyttämisestä.

Garmin®, Garmin logo, ANT+®, Auto Lap®, AutoLocate®, City Navigator®, inReach®, Montana®, TracBack®, VIRB® ja Xero® ovat Garmin Ltd:n tai sen tytäryhtiöiden tavaramerkkejä, jotka on rekisteröity Yhdysvalloissa ja muissa maissa. BaseCamp™, chirp™, Connect IQ™, Garmin Connect™, Garmin Explore™, Garmin Express™, Garmin HuntView™, Garmin Messenger™, Garmin Response™ ja tempe™ ovat Garmin Ltd:n tai sen tytäryhtiöiden tavaramerkkejä. Näitä tavaramerkkejä ei saa käyttää ilman Garminin nimenomaista lupaa.

Android™ on Google Inc:n tavaramerkki. Apple®, iPhone® ja Mac® ovat Apple Inc:n tavaramerkkejä, jotka on rekisteröity Yhdysvalloissa ja muissa maissa. Applied Ballistics® on Applied Ballistics LLC:n rekisteröity tavaramerkki. Sana BLUETOOTH® ja vastaavat logot ovat Bluetooth SIG Inc:n omaisuutta, ja Garminilla on lisenssi niiden käyttöön. iOS® on Cisco Systems Inc:n rekisteröity tavaramerkki, jota käytetään Apple Inc:n lisenssillä. Iridium® on Iridium Satellite LLC:n rekisteröity tavaramerkki. microSD® ja microSDHC-logo ovat SD-3C LLC:n tavaramerkkejä. NMEA® on National Marine Electronics Associationin rekisteröity tavaramerkki. Wi-Fi® on Wi-Fi Alliance Corporationin rekisteröity tavaramerkki. Windows® on Microsoft Corporationin rekisteröity tavaramerkki Yhdysvalloissa ja muissa maissa. Muut tavaramerkit ja tuotenimet kuuluvat omistajilleen.

Tällä tuotteella on ANT+® sertifiointi. Yhteensopivien tuotteiden ja sovellusten luettelo on osoitteessa www.thisisant.com/directory.

Sisällysluettelo

Johdanto	1
Laitteiden yleiskuvaus.....	1
Montana 700i/710i/750i/760i laitteen esittely.....	1
Montana 700/710 laitteen esittely.....	2
Tilan merkkivalo.....	3
Litiumioniakun asentaminen.....	4
Akun lataaminen.....	5
Laitteen lataaminen nopeammin.....	5
Pitkäaikaissäilytys.....	5
Virtapainikkeen käyttäminen.....	6
Tilasisivun tarkasteleminen.....	6
Taustavalon säätäminen.....	6
Kosketusnäytön käyttäminen.....	6
Kosketusnäytön lukitseminen.....	6
Kosketusnäytön avaaminen.....	6
Laitteen aktivoiminen.....	7
Garmin Messenger sovellus.....	7
Iridium satelliittiverkko.....	7
Satelliittisignaalien etsiminen.....	8
Tilakuvat.....	8
inReach ominaisuudet	8
Viestit.....	8
Sijainti-ilmoitusviestin lähettäminen.....	9
Tekstiviestin lähettäminen.....	9
Vastaaminen viestiin.....	9
Viestien tarkistaminen.....	9
Viestin tietojen näyttäminen.....	9
Navigoiminen viestin sijaintiin.....	10
Sijainnin koordinaattien sisällyttäminen viestiin.....	10
Viestien poistaminen.....	10
Viestiasetukset.....	10
inReach jäljitys.....	10
Jäljityksen aloittaminen.....	10
Jäljityksen lopettaminen.....	10
Jäljityssivusi jakaminen.....	11
inReach jäljitysasetukset.....	11
SOS.....	11
SOS-pelastuksen aloittaminen.....	12
Mukautetun SOS-viestin lähettäminen.....	12
SOS-pyyntöjen peruuttaminen.....	12
Testiviestin lähettäminen.....	13
inReach tietojen synkronointi.....	13
Yhteystiedot.....	13
Yhteystiedon lisääminen.....	13
Yhteystiedon muokkaaminen.....	13
Yhteystiedon poistaminen.....	13
Datakäyttö ja historia.....	13
Sopimustietojen tarkasteleminen.....	13
Datakäytön tarkasteleminen.....	13
Pääsivujen tarkasteleminen	14
Kartta.....	14
Karttojen hallinta.....	14
Navigoiminen kartan avulla.....	14
Karttasivun asetukset.....	14
Kompassi.....	15
Navigoiminen kompassin avulla.....	15
Kompassin asetukset.....	16
Matkatietokone.....	17
Ajotietokoneen asetukset.....	18
Korkeusmittari.....	18
Korkeusmittarin käyrän asetukset.....	18
Yhteysominaisuudet	19
Yhteysominaisuuden vaatimukset.....	20
Älypuhelimien ja laitteen pariliitos.....	20
Puhelinilmoitukset.....	20
Yhdistäminen langattomaan verkkoon.....	21
Wi-Fi yhteyden määrittäminen.....	21
Connect IQ ominaisuudet.....	21
Connect IQ ominaisuuksien lataaminen.....	21
Connect IQ ominaisuuksien lataaminen tietokoneella.....	22
Garmin Explore.....	22
Langattomat kuulokkeet.....	22
Langattoman kuulokkeen ja laitteen pariliitos.....	22
Langattoman kuulokkeen yhteyden katkaiseminen tai poistaminen.....	22
Navigointi	22
Minne?-sivu.....	23
Navigoiminen kohteeseen.....	23
Osoitteen etsiminen.....	23

Sijainnin etsiminen toisen sijainnin läheltä.....	24	Tallennetun reitin navigoiminen.....	33
Reittipisteet.....	24	Reitin muokkaaminen.....	33
Nykyisen sijainnin tallentaminen reittipisteeksi.....	24	Tallennetun reitin näyttäminen kartassa.....	33
Kartan sijainnin tallentaminen reittipisteeksi.....	24	Reitin korkeuskäyrän tarkasteleminen.....	33
Navigointi reittipisteeseen.....	24	Reitin kääntäminen.....	33
Tallennetun reittipisteen etsiminen.....	24	Jäljen tai reitin luominen tallennetusta reitistä.....	34
Reittipisteen muokkaaminen.....	24	Reitin poistaminen.....	34
Reittipisteen poistaminen.....	25	Sää.....	34
Reittipisteen valokuvan vaihtaminen.....	25	inReach sääennusteen pyytäminen.....	34
Reittipisteen sijainnin tarkentaminen.....	25	inReach sääennusteen päivittäminen.....	35
Reittipisteen projisointi tallennetusta reittipisteestä.....	25	inReach sääennusteen poistaminen.....	35
Reittipisteen siirtäminen kartalla.....	26	Aktiivisen sääennusteen tarkasteleminen.....	35
Sijainnin etsiminen reittipisteen läheltä.....	26	Aktiivisen sääkartan tarkasteleminen.....	35
Reittipisteen läheisyshälytyksen asettaminen.....	26	Aktiivisen sääsijainnin lisääminen...	36
Reittipisteen lisääminen reitille.....	26	Päävalikon sovellukset.....	37
Reittipisteen siirtäminen nykyiseen sijaintiisi.....	26	Päävalikon mukauttaminen.....	38
Reitit.....	27	Päävalikon mukauttaminen ja jakaminen.....	39
Reitin luominen.....	27	Garmin seikkailut.....	39
Reitin luominen kartan avulla.....	27	Tiedostojen lähettäminen ohjelmaan BaseCamp ja ohjelmasta.....	39
Kiertomatkatreitien luominen.....	27	Seikkailun luominen.....	39
Tallennetun reitin navigoiminen.....	27	Seikkailun aloittaminen.....	40
Reitin muokkaaminen.....	28	Hälytyksen määrittäminen.....	40
Reitin näyttäminen kartassa.....	28	Laskurijastimen käynnistäminen...	40
Reitin korkeuskäyrän tarkasteleminen.....	28	Alueen suuruuden laskeminen.....	40
Reitin muuttaminen käänteiseksi.....	29	Kamera ja valokuvat.....	40
Reitin poistaminen.....	29	Valokuvan ottaminen.....	40
Tallenteet.....	29	Valokuvien tarkasteleminen.....	41
Tallennusasetukset.....	29	Koiran seuranta.....	41
Nykyisen suorituksen tarkasteleminen.....	30	Tietojen vastaanottaminen kannettavasta koiralaitteesta.....	42
Navigointi toiminnolla TracBack®...	31	Koirien jäljittäminen.....	42
Nykyisen suorituksen tallentaminen.....	31	Taskulampun käyttäminen.....	43
Historia.....	31	Geokätköt.....	43
Reitit.....	32	Laitteen rekisteröiminen	
Reitin luonti.....	32	Geocaching.com-palveluun.....	43
Reitin luonti kartan avulla.....	32	Geokätköjen lataaminen tietokoneella.....	43

Geokätköhaut.....	44
Geokätköluettelon suodattaminen...	45
Geokätkön tietojen tarkasteleminen.....	45
Navigoiminen geokätkölle.....	45
Yrityksen kirjaaminen.....	46
chirp.....	46
Reaaliaikaisten geokätkötietojen poistaminen laitteesta.....	46
Laitteen rekisteröinnin poistaminen geocaching.com-sivustosta.....	47
inReach etäkäyttötoiminnon käyttäminen.....	47
Mies yli laidan -sijainnin merkitseminen ja navigoinnin aloittaminen siihen.....	47
Karttojen lataaminen.....	48
TopoActive karttojen lataaminen.....	48
Karttaryhmien luonti.....	48
Karttaryhmän muokkaaminen.....	49
Karttaryhmän poistaminen.....	49
Profiilin valitseminen.....	49
Läheisyshälytyksen asettaminen.....	49
Läheisyshälytyksen muokkaaminen tai poistaminen.....	49
Läheisyshälytysten äänimerkkien määrittäminen.....	49
Kaikkien läheisyshälytysten poistaminen käytöstä.....	50
Satelliittisivu.....	50
GPS-satelliittiasetukset.....	50
Tietojen lähettäminen ja vastaanottaminen langattomasti.....	50
VIRB etäkäyttötoiminnon käyttäminen.....	50

Laitteen mukauttaminen..... 50

Mukautetut tietokentät ja kojelaudat...	50
Kartan tietokenttien käyttöönotto....	51
Tietokenttien mukauttaminen.....	51
Kojelautojen mukauttaminen.....	51
Näytön kääntäminen.....	51
Määritä-valikko.....	52
Järjestelmäasetukset.....	53
Näyttöasetukset.....	54
Puhelinasetukset.....	54
Bluetooth-ääniasetukset.....	54
Wi-Fi asetukset.....	55
Reititysasetukset.....	55

Virransäästötilan ottaminen käyttöön.....	55
Laitteen merkkiäänten määrittäminen.....	55
Kamera-asetukset.....	56
Geokätkentäasetukset.....	56
Antureiden asetukset.....	56
Kuntoiluasetukset.....	57
Veneilyasetukset.....	57
Valikkoasetukset.....	57
Sijaintimuotoasetukset.....	58
Mittayksikön vaihtaminen.....	58
Aika-asetukset.....	58
Helppokäyttöisyysasetukset.....	58
Profiilit.....	59
Tietojen ja asetusten nollaaminen...	60

Laitteen tiedot..... 60

Tuotepäivitykset.....	60
Määrittäminen: Garmin Express.....	60
Lisätietojen saaminen.....	60
Lainsäädännöllisten e-label-tietojen ja yhdenmukaisuustietojen tarkasteleminen.....	61
AA-paristojen asentaminen.....	61
Laitteen huoltaminen.....	62
Laitteen puhdistaminen.....	62
USB-portin puhdistaminen.....	62
Kosketusnäytön puhdistaminen.....	62
Tietojen hallinta.....	62
Tiedostotyypit.....	62
Muistikortin asettaminen.....	63
Laitteen liittäminen tietokoneeseen.....	63
Tiedostojen siirtäminen laitteeseen.....	64
Tiedostojen poistaminen.....	64
Käyttäminen: Garmin Connect.....	64
USB-kaapelin irrottaminen.....	64
Tekniset tiedot.....	65

Liite..... 66

Tietokentät.....	66
Valinnaiset lisävarusteet.....	68
tempe.....	68
Langattomien anturien pariliitosvinkkejä.....	68

Vianmääritys.....	69
Paristonkeston maksimoiminen.....	69
Laitteen uudelleenkäynnistäminen..	69
Laitteen kieli on väärä.....	69
Tietoja sykealueista.....	69
Kuntoilutavoitteet.....	69
Sykealueelaskenta.....	70

Johdanto

⚠ VAROITUS

Lue lisätietoja varoituksista ja muista tärkeistä seikoista laitteen mukana toimitetusta *Tärkeitä turvallisuus- ja tuotetietoja* -oppaasta.

Laitteiden yleiskuvaus

Montana 700i/710i/750i/760i laitteen esittely

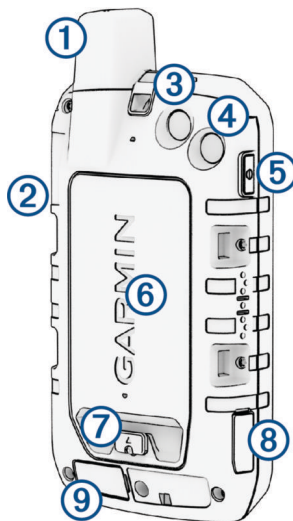

①	Iridium® ja GNSS-antenni
②	SOS-painike
③	Kameran objektiivi (vain Montana 750i/760i)
④	Taskulamppu Kameran salama (vain Montana 750i/760i)
⑤	Virtapainike ⓘ
⑥	microSD® korttipaikka (akkuluukun alla)
⑦	Akkupakkauksen D-rengas
⑧	USB-portti (suojausten alla)
⑨	Ulkoinen Iridium ja GNSS-antenniportti (suojausten alla)

Montana 700/710 laitteen esittely

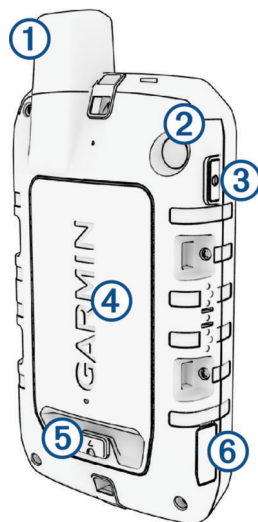

①	GNSS-antenni
②	Taskulamppu
③	Virtapainike ①
④	microSD korttipaikka (akkuluukun alla)
⑤	Akkupakkauksen D-rengas
⑥	USB-portti (suojuksen alla)

Tilan merkkivalo

Tilan merkkivalo ① ilmaisee laitteen tilan.

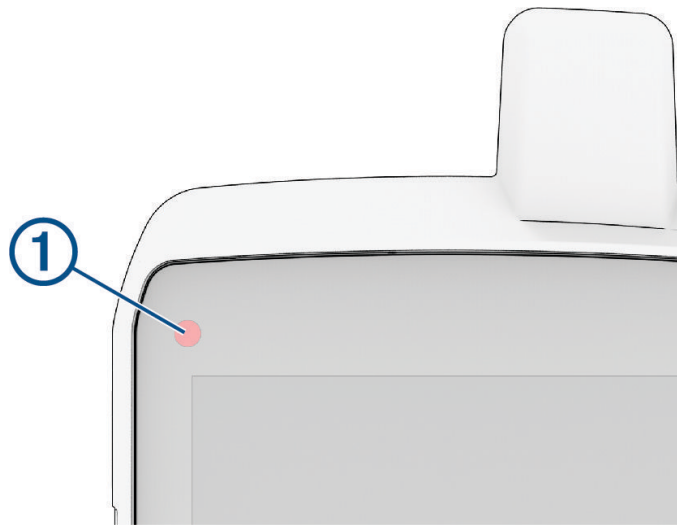

Merkkivalon toiminto	Tila
Vilkkuu kahdesti vihreänä	Sinulla on lukematon inReach® viesti.
Vilkkuu vihreänä	Laite on virransäästötilassa. Näyttö on sammuksissa akunkeston maksimoimiseksi.
Vilkkuu punaisena	inReach viestin lähetys epäonnistui. Laitteen akussa on jäljellä alle 10 prosenttia virtaa.
Vuorotellen punainen ja vihreä välähdys	Laite on SOS-tilassa.

Litiumioniakun asentaminen

- 1 Etsi laitteen pakkauksessa toimitettu litiumioniakku.
- 2 Varmista, että tiivisteessä ja akkulokerossa ei ole likaa.
- 3 Aseta akku laitteen takaosaan.

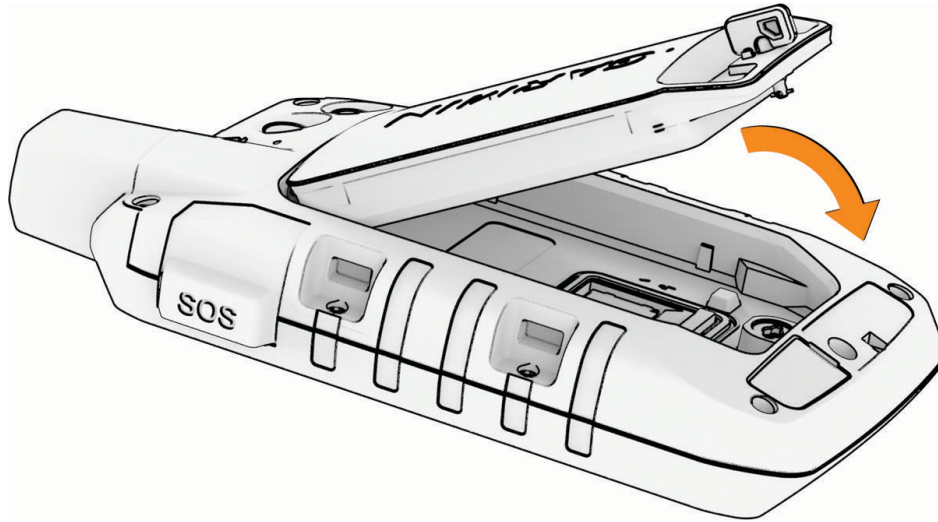

- 4 Kiinnitä litiumioniakku laitteeseen kiertämällä D-rengasta myötäpäivään.
 - 5 Paina D-rengas laitteen takaosaa vasten.
- Pidä akku asennettuna laitteessa, jotta estät kosteuden ja lian pääsemisen akun liitinpintoihin ja microSD korttipaikkaan.

Akun lataaminen

HUOMAUTUS

Voit estää korroosiota kuivaamalla USB-portin ja suojuksen ja niitä ympäröivän alueen ennen laitteen lataamista tai liittämistä tietokoneeseen.

Älä yritä ladata laitteella akkua, jonka toimittaja ei ole Garmin®. Jos yrität ladata akkua, jonka toimittaja ei ole Garmin, laite voi vioittua ja takuu raukeaa.

Ennen kuin voit liittää USB-kaapelin laitteeseen, sinun on ehkä irrotettava valinnaisia kiinnityslisävarusteita.

HUOMAUTUS: laite ei lataudu, jos lämpötila on hyväksytyin alueen ulkopuolella (*Tekniset tiedot, sivu 65*).

Voit ladata akun pistorasiasta tai tietokoneen USB-liitännästä.

1 Avaa USB-liitännän ② suojus ①.

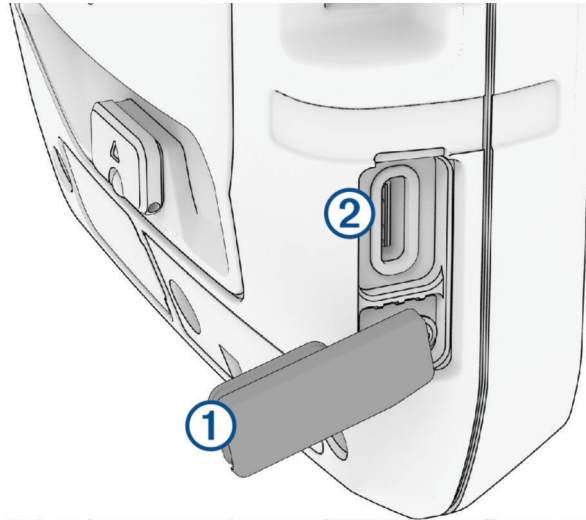

2 Liitä USB-kaapeli laitteen USB-porttiin.

3 Liitä USB-kaapelin toinen pää verkkolaitteeseen (vähimmäislähtöteho 5 V) tai tietokoneen USB-porttiin.

4 Liitä verkkolaite pistorasiaan tarvittaessa.

Laite käynnistyy, kun liität sen virtalähteeseen.

5 Lataa akku täyteen.

VIHJE: akun varaustila näkyy tilarivillä.

Laitteen lataaminen nopeammin

1 Liitä laite verkkolaitteeseen.

2 Liitä verkkolaite pistorasiaan.

3 Paina virtapainiketta, kunnes akun varaustila tulee näyttöön.

4 Paina virtapainiketta uudelleen, kunnes näyttö sammuu.

Laite siirtyy pienen tehon akunlataustilaan.

5 Lataa laitteen akku täyteen.





HUOMAUTUS: voit näyttää akun varaustilan painamalla virtapainiketta, kunnes näyttö syttyy.

Pitkäaikaissäilytys

Jos et aio käyttää laitetta moneen kuukauteen, lataa akkuun vähintään 50 % virtaa koko kapasiteetista ennen säilytystä. Säilytä laitetta viileässä, kuivassa paikassa, jonka lämpötila vastaa tavallista huoneenlämpöä. Lataa akku taas täyteen varastoinnin jälkeen, ennen kuin käytät laitetta.

Virtapainikkeen käyttäminen

Virtapainiketta voi käyttää oletusarvoisesti laitteen käynnistämiseen ja sammuttamiseen, näytön sammuttamiseen ja tilasivun avaamiseen. Voit mukauttaa virtapainikkeen toiminnot ([Virtapainikkeen mukauttaminen, sivu 53](#)).

- Käynnistä laite painamalla .
- Avaa tilasivu painamalla .
- Sammuta näyttö painamalla  kaksi kertaa.
VIHJE: voit käynnistää näytön uudelleen painamalla .
- Sammuta laite painamalla  pitkään.

Tilasivun tarkasteleminen

Tilasivulla näkyy nykyinen suoritus Bluetooth® ja Wi-Fi® yhteyden tila. Voit käyttää nopeasti usein käytettyjä toimintoja, kuten reittipisteen merkitsemistä, kosketusnäytön lukitsemista ja taustavalon säätämistä.

Avaa tilasivu painamalla  tai pyyhkäisemällä alaspäin sivun yläreunasta.





Taustavalon säätäminen

Näytön taustavalon liiallinen käyttö voi lyhentää akunkestoa merkittävästi. Voit maksimoida akunkeston säätämällä taustavalon kirkkautta.

HUOMAUTUS: taustavalo saattaa hämärtää, kun akun jäljellä oleva varaustaso on vähissä.



- 1 Avaa tilasivu painamalla .
- 2 Muuta taustavalon kirkkautta liukusäätimellä.

Kosketusnäytön käyttäminen

- Valitse kohde napauttamalla näyttöä.
- Tee kukin kosketusnäyttövalinta erikseen.
- Tallenna muutokset ja sulje sivu valitsemalla .
- Sulje sivu valitsemalla .
- Palaa edelliselle sivulle valitsemalla .
- Palaa päävalikkoon valitsemalla .
- Näytä nykyisen sivun valikkokohteet valitsemalla .

Kosketusnäytön lukitseminen

Voit välttää turhat ruutukosketukset lukitsemalla näytön.

- 1 Avaa tilasivu painamalla .
- 2 Valitse .

Kosketusnäytön avaaminen

Valitse .

Laitteen aktivoiminen

⚠ VAROITUS

Jotta voit käyttää inReach ominaisuuksia Montana 700i/710i/750i/760i navigaattorissa (esimerkiksi viestit, SOS, jäljitys ja inReach-sää), tarvitset aktiivisen satelliittilauksen. Testaa laite aina, ennen kuin käytät sitä ulkona.

1 Valitse vaihtoehto:

- Lataa puhelimeen Garmin Messenger™ sovellus ja pariliitä laite, luo tili ja aktivoi palvelusopimus näytön ohjeiden mukaisesti.
- Siirry tietokoneessa osoitteeseen explore.garmin.com, luo tili ja aktivoi palvelusopimus.

HUOMAUTUS: viimeistele aktivointi verkossa ennen laitteen käyttöä antamalla laitteen IMEI-numero ja valtuutuskoodi.

2 Seuraa laitteen näytön ohjeita.

3 Jos käytät tietokonetta, mene ulos aukealle paikalle, josta on hyvä näkyvyys taivaalle. Varmista paras suorituskyky suuntaamalla laitteen antenni kohti taivasta.

4 Odota, kun laite muodostaa yhteyden Iridium satelliittiverkkoon.

HUOMAUTUS: laitteen aktivointi kestää enintään 20 minuuttia. Laitteen tarvitsee lähettää ja vastaanottaa useita viestejä, mikä kestää kauemmin kuin yksittäisen viestin lähetys normaalikäytössä. Pysy ulkona, kunnes aktivointi on valmis.

Garmin Messenger sovellus

⚠ VAROITUS

inReach ominaisuudet Garmin Messenger sovelluksessa, kuten SOS, jäljitys ja inReach-sää, ovat käytettävissä ainoastaan yhdistetyn inReach satelliittiviestintälaitteen ja aktiivisen satelliittilauksen yhteydessä. Testaa sovellus aina ulkona, ennen kuin käytät sitä matkalla.

⚠ HUOMIO

Garmin Messenger sovelluksen muihin kuin satelliittiviestintäominaisuuksiin ei pidä luottaa ensisijaisena avunlähteenä hätätilanteessa.

HUOMAUTUS

Sovellus toimii sekä Internetissä (langattoman yhteyden tai puhelimen mobiilidatayhteyden kautta) että Iridium satelliittiverkossa. Jos käytät mobiilidataa, pariliitetyssä puhelimesta on oltava datasopimus ja sen on oltava verkon kattavuusalueella, jolla datayhteys on käytettävissä. Jos verkko ei ole käytettävissä alueella, jolla olet, sinulla on oltava aktiivinen satelliittilaitaus inReach satelliittiviestintälaitteellesi, jotta voit käyttää Iridium satelliittiverkkoa.

Sovelluksella voit viestitellä muiden Garmin Messenger sovelluksen käyttäjien kanssa, esimerkiksi läheistesi kanssa, ilman Garmin laitteita. Kuka tahansa voit ladata sovelluksen ja yhdistää puhelimensa, minkä jälkeen hän voi olla yhteydessä muihin sovelluksen käyttäjiin Internetin kautta (kirjautumista ei tarvita). Lisäksi sovelluksen käyttäjät voivat luoda ryhmäviestiketjuja muiden tekstiviestipuhelinnumeroiden kanssa. Uudet, ryhmäviestiin lisätyt jäsenet voivat ladata sovelluksen nähdäkseen, mitä muut sanovat.

Langattoman yhteyden tai puhelimen mobiilidatayhteyden kautta lähetetyt viestit eivät kerrytä datamaksuja tai lisämaksuja satelliittilaukseen. Vastaanotetut viestit saattavat kerryttää kuluja, jos viestin toimitusta yritetään sekä Iridium satelliittiverkon että Internetin kautta. Mobiilidatasopimuksesi tekstiviestien vakiomaksut ovat voimassa.

Voit ladata Garmin Messenger sovelluksen puhelimen sovelluskaupasta (garmin.com/messengerapp).

Iridium satelliittiverkko

Laite tarvitsee hyvän näkyvyyden taivaalle voidakseen lähettää viestejä ja jälkipisteitä Iridium satelliittiverkon kautta. Jos hyvää näkyvyyttä taivaalle ei ole, laite yrittää lähettää tiedot, kunnes se löytää satelliittisignaaleja.

VIHJE: saat parhaan yhteyden satelliitteihin pitämällä laitetta siten, että antenni osoittaa taivasta kohti.

Satelliittisignaalien etsiminen

Satelliittisignaalien etsiminen voi kestää 30–60 sekuntia.

- 1 Mene ulos aukealle paikalle.
- 2 Käynnistä laite tarvittaessa.
- 3 Odota, kun laite hakee satelliitteja.
? vilkkuu, kun laite määrittää GNSS-sijaintiasi.
Tilarivillä oleva  ilmaisee satelliittisignaalin voimakkuuden.

Kun laite etsii satelliittisignaaleja, se alkaa automaattisesti tallentaa kulkuasi suorituksena.

Tilakuvakkeet

	ANT+® anturin tila
	GPS-signaalin voimakkuus
	Ladataan akkua
	Lataus valmis
	Bluetooth tekniikan tila
	Wi-Fi tila
	Lähetetään, vastaanotetaan tai haetaan inReach viestejä ja jäljityspisteitä
	Lukemattomat inReach viestit
	inReach jäljityksen tila
	Kosketusnäyttö lukittu

inReach ominaisuudet

VAROITUS

Jotta voit käyttää inReach ominaisuuksia Montana 700i/710i/750i/760i laitteessasi (esimerkiksi viestit, SOS, jäljitys ja inReach-sää), tarvitset aktiivisen satelliittilauksen. Testaa laite aina, ennen kuin käytät sitä ulkona.

Varmista hyvä näkyvyys taivaalle, kun käytät viesti-, jäljitys- ja SOS-toimintoja, koska ne tarvitsevat satelliitteja toimiakseen oikein.

HUOMAUTUS

Satelliittiviestintälaitteiden käyttö on säädeltyä tai kiellettyä joillakin hallintoalueilla. On käyttäjän vastuulla tuntea sovellettavat lait laitteen käyttöalueilla ja noudattaa niitä.

Viestit

Montana 700i/710i/750i/760i satelliittiviestintälaitteet lähettää ja vastaanottaa viestejä Iridium satelliittiverkon kautta. Voit lähettää viestejä tekstiviestipuhelinnumeroon, sähköpostiosoitteeseen tai toiseen inReach tekniikkaa käyttävään laitteeseen. Kaikki lähettämäsi viestit sisältävät sijaintitietosi, jos se on sallittua.

Sijainti-ilmoitusviestin lähettäminen

Sijainti-ilmoitusviesteissä on esimääritetyt teksti ja vastaanottajat. Sijainti-ilmoitusviestit on määritettävä Garmin Explore™ sivustossa osoitteessa explore.garmin.com.

- 1 Valitse **inReach > Viestit > Lähetä sijainti-ilmoitus**.
- 2 Valitse sijainti-ilmoitusviesti ja valitse **Lähetä viesti**.

Tekstiviestin lähettäminen

- 1 Valitse .
- 2 Valitse **inReach > Viestit > Uusi viesti**.
- 3 Valitse vaihtoehto:
 - Voit aloittaa esikirjoitetusta viestistä valitsemalla **Lähetä pikatekstiviesti**.
 - HUOMAUTUS:** voit lisätä ja muokata pikatekstiviestejä Garmin Explore verkkosivustossa.
 - Voit kirjoittaa mukautetun viestin valitsemalla **Kirjoita viesti**.
- 4 Valitse vastaanottajia yhteystietoluettelostasi valitsemalla **Vastaanottaja** tai kirjoita kunkin vastaanottajan yhteystiedot.
- 5 Kun viesti on valmis, valitse **Lähetä viesti**.

Vastaaminen viestiin

- 1 Valitse .
- 2 Valitse **inReach > Viestit**.
- 3 Valitse keskustelu.
- 4 Valitse **Vastaa**.
- 5 Valitse vaihtoehto:
 - Voit kirjoittaa mukautetun viestin valitsemalla **Kirjoita viesti**.
 - Voit aloittaa esikirjoitetusta viestistä valitsemalla **Lähetä pikatekstiviesti** ja valitsemalla viestin.
- 6 Kun viesti on valmis, valitse **Lähetä viesti**.

Viestien tarkistaminen

Navigaattori tarkistaa viestit automaattisesti tunnin välein. Kun lähetät viestin, se kuuntelee vastauksia 10 minuutin ajan. Kun käytät inReach jäljitysominaisuutta, se tarkistaa viestit jäljitysvälin mukaisesti. Voit pakottaa viestin tarkistuksen manuaalisesti viestit, lähettämällä viestin tai lähettämällä jälkipisteen. Viestien tarkistuksen aikana navigaattori muodostaa yhteyden satelliitteihin ja vastaanottaa lähetystä odottavat viestit.

HUOMAUTUS: navigaattorista on oltava selkeä näkyvyys taivaalle ja näkyvyys satelliittiin kuunteluajankohtana, jotta se voi vastaanottaa viestit.

- 1 Valitse .
- 2 Valitse **inReach > inReach-apuohj. > Postin tarkistus > Tarkista postilaatikko**.

Viestin tietojen näyttäminen

- 1 Valitse .
- 2 Valitse **inReach > Viestit**.
- 3 Valitse keskustelu.
- 4 Valitse viesti.
- 5 Valitse tietovälilehti.

Navigoiminen viestin sijaintiin

Kun vastaanotat viestin toisesta inReach tekniikkaa käyttävästä laitteesta, viesti saattaa sisältää sijaintitietoja. Näiden viestien osalta voit navigoida sijaintiin, josta viesti lähetettiin.



- 1 Valitse .
- 2 Valitse **inReach > Viestit**.
- 3 Valitse keskustelu.
- 4 Valitse sijaintitietoja sisältävä viesti.
- 5 Valitse karttavälilehti.
- 6 Valitse **Mene**.

Sijainnin koordinaattien sisällyttäminen viestiin

Jos lähetät viestiä vastaanottajalle, jolla ei välttämättä ole Internet-yhteyttä, voit sisällyttää sijaintisi koordinaatit viestiin. Vastaanottajalla voi esimerkiksi olla vanha puhelin, jolla ei voi katsoa karttoja, tai hän voi olla mobiilidatan kattavuusalueen ulkopuolella eikä voi katsella verkkosivua.

- 1 Valitse .
- 2 Valitse **inReach > Viestit > Uusi viesti > Lähetä sijainti**.
- 3 Valitse vähintään yksi vastaanottaja.
- 4 Kirjoita tarvittaessa viesti.
- 5 Valitse **Lähetä viesti**.

Viestien poistaminen

- 1 Valitse .
- 2 Valitse **inReach > Viestit**.
- 3 Valitse keskustelu.
- 4 Valitse  **> Poista säie**.

Viestiasetukset

Valitse . Valitse **Asetukset > Viestit**.

Soi, kunnes luettu: määrittää navigaattorin soimaan, kunnes luet uuden viestin. Tämä ominaisuus on kätevä, jos olet meluisassa ympäristössä.

Ilmoitukset: hälyttää saapuvista inReach viesteistä.

Näytä kartassa: näyttää inReach viestit kartassa.

inReach jäljitys

Voit tallentaa jälkipisteet Montana 700i/710i/750i/760i laitteesi jäljitystoiminnolla ja lähettää ne Iridium satelliittiverkon kautta määritetyin lähetysvälein.

Jälkipisteet näkyvät Garmin Explore sivustossa.

Jäljityksen aloittaminen

- 1 Valitse .
- 2 Valitse **inReach > Jäljitys > Aloita jäljitys**.

HUOMAUTUS: Jäljitys-toiminnon käynnistäminen alkaa myös tallentaa kulkuasi suorituksena.

Jäljityksen lopettaminen

- 1 Valitse .
- 2 Valitse **inReach > Jäljitys > Lopeta jäljitys**.

HUOMAUTUS: jäljityksen lopettaminen keskeyttää myös suorituksen tallentamisen.

Jäljityssivusi jakaminen

Voit jakaa jäljityssivun linkin muiden kanssa. Järjestelmä lisää esimerkiksi linkkitiedot viestin loppuun automaattisesti.

- 1 Valitse .
- 2 Valitse **inReach > Jäljitys > Jaa sovellukseen: > OK.**
- 3 Valitse vastaanottajia yhteystietoluettelostasi valitsemalla **Vastaanottaja** tai kirjoita kunkin vastaanottajan yhteystiedot.
- 4 Valitse **Lähetä viesti.**

inReach jäljitysasetukset

Valitse . Valitse **Asetukset > Jäljitys.**

Automaattinen jälki: määrittää navigaattorin aloittamaan jäljityksen käynnistettäessä.

Linkitä tallennukseen: linkittää jäljen nykyisen suorituksen tallennukseen.

Aika liikkeellä: määrittää, miten usein navigaattori tallentaa jälkipisteen ja lähettää sen satelliittiverkon kautta, kun olet liikkeellä. Jos sinulla on yrityssopimus, voit määrittää välin, kun olet paikallasi.

SOS

VAROITUS

Tarvitset aktiivisen satelliittitilauksen, jotta voit käyttää SOS-toimintoa. Testaa laite aina ulkona, ennen kuin käytät sitä matkalla.

Varmista hyvä näkyvyys taivaalle, kun käytät SOS-toimintoa, koska se tarvitsee satelliitteja toimiakseen oikein.

HUOMAUTUS

Satelliittiviestintälaitteiden käyttö on säädeltyä tai kiellettyä joillakin hallintoalueilla. On käyttäjän vastuulla tuntea sovellettavat lait laitteen käyttöalueilla ja noudattaa niitä.

Hätätilanteessa voit ottaa Montana 700i/710i/750i/760i laitteella yhteyden inReach Garmin ResponseSM keskuksen ja pyytää apua. SOS-painikkeen painallus lähettää viestin Garmin Response tiimille, joka ilmoittaa tilanteestasi asianmukaisille hätäpalveluille. Voit pitää yhteyttä Garmin Response tiimiin hätätilanteen aikana odottaessasi avun saapumista. Käytä SOS-toimintoa ainoastaan todellisessa hätätilanteessa.

SOS-pelastuksen aloittaminen

Voit aloittaa SOS-pelastuksen laitteen ollessa käynnissä tai sammutettuna, jos laite toimii paristovirralla.

- 1 Nosta suojus ① SOS-painikkeen ② päältä.

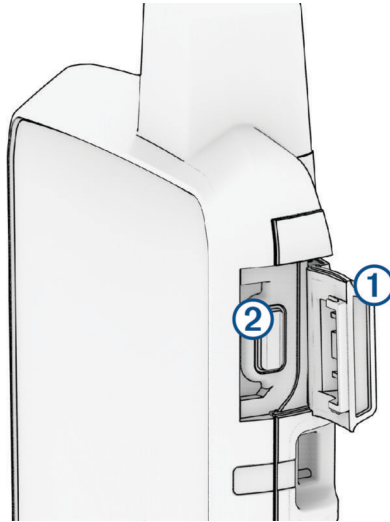

- 2 Paina SOS-painiketta pitkään.

- 3 Odota SOS-laskuria.

Laitte lähettää hätävastauspalveluun oletusviestin, joka sisältää sijaintitietosi.

- 4 Vastaa vahvistusviestiin, jonka saat hätävastauspalvelulta.

Vastauksestasi hätävastauspalvelu tietää, että pystyt pitämään yhteyttä pelastusoperaation aikana. Vaikket vastaisi, hätäpalvelu aloittaa pelastusoperaation.

Pelastusoperaation ensimmäisten 10 minuutin aikana päivitetty sijainti lähetetään hätävastauspalvelulle minuutin välein. Ensimmäisten 10 minuutin jälkeen päivitetty sijainti lähetetään akun säästämiseksi 10 minuutin välein.

VIHJE: voit lähettää SOS-pyyynnön ja olla yhteydessä Garmin Response tiimiin myös Garmin Messenger sovelluksella. SOS-ominaisuuden käyttäminen sovelluksessa edellyttää aktiivista satelliittilausta.

Mukautetun SOS-viestin lähettäminen

Kun olet aloittanut SOS-pelastuksen painamalla SOS-painiketta, voit vastata mukautetulla viestillä käyttämällä SOS-sivua.

- 1 Valitse 🏠.
- 2 Valitse **inReach > SOS > Vastaa**.
- 3 Luo mukautettu SOS-viesti valitsemalla **Kirjoita viesti**.
- 4 Valitse **Lähetä viesti**.

Vastauksestasi hätävastauspalvelu tietää, että pystyt pitämään yhteyttä pelastusoperaation aikana.

SOS-pyyynnön peruuttaminen

Jos et tarvitse enää apua, voit peruuttaa SOS-pyyynnön, kun se on lähetetty hätävastauspalveluun.

- 1 Nosta suojus ja paina SOS-painiketta pitkään.
- 2 Valitse **Peruuta SOS**.
- 3 Kun saat kehoitteen vahvistaa peruutuspyyntö, valitse **Peruuta SOS**.

Laitte lähettää peruutuspyynnön. Kun vastaanotat vahvistusviestin hätävastauspalvelulta, laite palaa normaaliin käyttötilaan.

Testiviestin lähettäminen

VAROITUS

Varmista satelliittilauksesi aktiivisuus lähettämällä testiviesti ulkona, ennen kuin käytät navigaattoria matkalla.

- 1 Valitse .
- 2 Valitse **inReach** > **inReach-apuohj.** > **Yhteystesti** > **Testi**.
Odot, kun navigaattori lähettää testiviestin. Kun saat vahvistusviestin, navigaattori on valmis käytettäväksi.

inReach tietojen synkronointi

Kun muutat tietojasi, kuten sopimusta, yhteystietoja tai osallistumisilmoitusviestejä, laite on synkronoitava sovelluksella.

- 1 Avaa pariliitetty Garmin Messenger tai Garmin Explore sovellus.
- 2 Odot, kun tiedot synkronoituvat.
VIHJE: voit tarkistaa yhteyden tilan sovelluksen Laite-välilehdeltä.

Yhteystiedot

Voit lisätä, poistaa ja muokata Montana 700i/710i/750i/760i laitteen yhteystietoja.

Yhteystiedon lisääminen

- 1 Valitse **inReach** > **Yhteystiedot** > **Uusi yhteystieto**.
- 2 Valitse muokattava kohde.
- 3 Kirjoita uudet tiedot.

Yhteystiedon muokkaaminen

- 1 Valitse **inReach** > **Yhteystiedot**.
- 2 Valitse yhteystieto.
- 3 Valitse muokattava kohde.
- 4 Kirjoita uudet tiedot.



Yhteystiedon poistaminen

- 1 Valitse **inReach** > **Yhteystiedot**.
- 2 Valitse yhteystieto.
- 3 Valitse  > **Poista yhteys**.

Datakäyttö ja historia

Voit tarkastella sopimustietoja ja datakäyttöä Montana 700i/710i/750i/760i laitteessa.

Sopimustietojen tarkasteleminen

- 1 Valitse .
- 2 Valitse **inReach** > **inReach-apuohj.**
- 3 Valitse .

Datakäytön tarkasteleminen

Voit tarkastella nykyisen laskutuskauden aikana lähetettyjen viestien, osallistumisilmoitusviestien ja jälkipisteiden määrää. Datakäyttölaskuri nollautuu automaattisesti kunkin laskutuskauden alussa.

- 1 Valitse .
- 2 Valitse **inReach** > **inReach-apuohj.**
- 3 Valitse .

Pääsivujen tarkasteleminen

Laitteen käyttämiseen tarvittavat tiedot ovat pääsivuilla. Oletussivut sisältävät päävalikon, kartan, kompassin, ajotietokoneen ja Minne? sivut.

- Voit vierittää pääsivuja valitsemalla **Suosikit** palkin kuvakkeet.
- Voit muuttaa kuvakkeiden paikkaa tai poistaa niitä painamalla **Suosikit** palkin kuvaketta ja vetämällä sen uuteen kohtaan.

VIHJE: voit myös valita **Asetukset > Valikot > Suosikit**, kun haluat mukauttaa Suosikit palkkia. 🏠 ja ☰ kuvakkeita ei voi poistaa tai muuttaa.

Kartta

▲ osoittaa sijaintisi kartassa. Kulkiessasi ▲ liikkuu vastaavasti ja näyttää kulkemasi reitin. Reittipisteiden nimet ja symbolit saattavat näkyä kartassa zoomaustason mukaan. Voit näyttää lisää tietoja lähentämällä karttaa. Kun navigoit määränpäähän, reitti näkyy kartassa värillisenä viivana.

Karttojen hallinta

- 1 Valitse 🏠.
- 2 Valitse **Asetukset > Kartanhallinta**.
- 3 Valitse vaihtoehto:
 - Voit ladata Premium-karttoja ja aktivoida Outdoor Maps+ -tilauksen laitteelle valitsemalla **Outdoor Maps+** ([Karttojen lataaminen, sivu 48](#)).
 - Voit ladata TopoActive karttoja valitsemalla **TopoActive-kartat** ([TopoActive karttojen lataaminen, sivu 48](#)).

Navigoiminen kartan avulla

- 1 Aloita navigoiminen määränpäähän ([Navigoiminen kohteeseen, sivu 23](#)).
- 2 Kartassa voit tehdä seuraavat toimet:
 - Vedä karttaa, jos haluat katsoa muita kartan alueita.
 - Lähennä ja loitonna karttaa nipistämällä tai levittämällä kahta sormeaa kosketusnäytöllä.
 - Voit lähentää ja loitontaa karttaa valitsemalla + ja —.
 - Voit lähentää näkymää nopeasti kaksoisnapauttamalla karttaa.
 - Valitse sijainti kartassa (merkitty nastalla) ja valitse sitten näytön yläreunassa oleva tietopalkki, jos haluat tarkastella tietoja valitusta sijainnista.
 - Valitsemalla 🗺️ voit valita, mitkä karttatasot näytetään.

Karttasivun asetukset

Valitse kartasta ☰.

Lopeta navigointi: lopettaa nykyisen reitin navigoinnin.

Kartta-asetus: voit avata kartan lisäasetukset ([Kartta-asetukset, sivu 15](#)).

Laske etäisyys: voit mitata usean sijainnin välisen matkan ([Etäisyyden mittaaminen kartassa, sivu 15](#)).

Palauta oletukset: palauttaa kartan oletusasetukset.

Kartta-asetukset

Valitse kartassa . Valitse **Kartta-asetus**.

Kartanhallinta: näyttää ladattujen karttojen versiot. Ulkoilukartat+-tilauksella voit ladata lisää karttoja ([Karttojen lataaminen, sivu 48](#)).

Suunta: määrittää kartan näyttötavan sivulla ([Kartan suunnan vaihtaminen, sivu 15](#)).

Kojelauta: valitse kartassa näytettävä kojelauta. Kussakin kojelaudassa näkyy eri tietoja reitistä tai sijainnista.

HUOMAUTUS: kojelauta muistaa mukautetut asetukset. Asetuksia ei menetetä, kun vaihdat profiilia ([Profiilit, sivu 59](#)).

Opasteteksti: voit valita, milloin opasteteksti näkyy kartassa.

Lisämääritys: voit mukauttaa kartan lisäasetuksia ([Kartan lisäasetukset, sivu 15](#)).

Kartan lisäasetukset

Valitse kartassa . Valitse **Kartta-asetus > Lisämääritys**.

Automaattinen zoom: valitsee automaattisesti optimaalisen käytön mukaisen zoomaustason kartassa. Kun Ei käytössä on valittuna, lähennä ja loitonna manuaalisesti.

Tiedot: säätää kartan yksityiskohtien määrää. Mitä enemmän yksityiskohtia näytetään, sitä hitaammin kartta piirtyy uudelleen.

Ajoneuvo: määrittää sijaintikuvakkeen, joka osoittaa sijaintisi kartassa. Oletuskuvake on pieni sininen kolmio.

Zoomaustasot: säätää zoomaustasoa, jolla karttakohteet näkyvät. Karttakohteet eivät näy, kun kartan zoomaustaso on valittua tasoa korkeampi.

Tekstin koko: määrittää karttakohteiden tekstin koon.

Kartan nopeus: säädä kartan piirtonopeutta. Akun virta kuluu sitä nopeammin, mitä nopeammin kartta piirretään.

Kartan suunnan vaihtaminen

1 Valitse kartasta .

2 Valitse **Kartta-asetus > Suunta**.

3 Valitse vaihtoehto:

- Valitsemalla **Pohjoinen ylös** voit näyttää pohjoisen sivun yläreunassa.
- Valitsemalla **Reitti ylös** voit näyttää nykyisen kulkusuunnan sivun yläreunassa.
- Valitsemalla **Ajoneuvotila** voit näyttää autoperspektiivin ja ajosuunnan näytön yläreunassa.

Etäisyyden mittaaminen kartassa



Voit mitata kahden sijainnin välisen etäisyyden.

1 Valitse sijainti kartassa.

2 Valitse  > **Laske etäisyys > Käynnistä > Käytä**.

3 Siirrä nasta johonkin toiseen pisteeseen kartassa.

Kompassi

Kun navigoit,  osoittaa määränpään kulkusuunnasta riippumatta. Kun  osoittaa sähköisen kompassin yläreunaa kohti, olet matkalla suoraan kohti määränpäättä. Jos  osoittaa johonkin muuhun suuntaan, käännä sitä, kunnes se osoittaa sähköisen kompassin yläreunaa kohti.

Navigoiminen kompassin avulla

Kun navigoit määränpään,  osoittaa määränpään kulkusuunnasta riippumatta.

1 Aloita navigoiminen määränpään ([Navigoiminen kohteeseen, sivu 23](#)).

2 Valitse aloitusnäytössä **Kompassi**.

3 Käänny, kunnes  osoittaa kompassin yläreunaa kohti, ja liiku kyseiseen suuntaan määränpään.

Kompassin asetukset

Valitse kompassissa .

Tähtää ja mene: voit osoittaa laitteella jotakin kaukana olevaa kohdetta ja käyttää kohdetta navigoinnissa viitepisteenä (*Navigoiminen Tähtää ja mene -toiminnolla, sivu 16*).

Lopeta navigointi: lopettaa nykyisen reitin navigoinnin.

Muuta kojelautaa: muuttaa kojelaudassa näkyvän teeman ja tiedot.

Aseta mittakaava: asettaa kurssilta poikkeamisosoittimen pisteiden välisen etäisyyden mittakaavan käytettäessä Tähtää ja mene -toimintoa.

Kalibroi kompassi: voit kalibroida kompassin, jos se ei toimi johdonmukaisesti esimerkiksi pitkien matkojen tai suurten lämpötilamuutosten jälkeen (*Kompassin kalibroiminen, sivu 16*).

Suuntamääritys: voit mukauttaa kompassisuunnan asetuksia (*Kulkusuunta-asetukset, sivu 17*).

Lukitse tietokentät: lukitsee tietokentät. Voit avata tietokenttien lukituksen ja mukauttaa kenttiä.

Palauta oletukset: palauttaa kompassin oletusasetukset.

Navigoiminen Tähtää ja mene -toiminnolla



Voit osoittaa laitteella kaukana olevaa kohdetta kompassin suunta lukittuna, tehdä kohteesta reittipisteen ja navigoida käyttäen kohdetta viitepisteenä.

- 1 Valitse kompassissa  > **Tähtää ja mene**.
- 2 Osoita laitteella jotakin kohdetta.
- 3 Valitse **Lukitse suunta** > **Aseta suunta**.
- 4 Navigoi kompassin avulla.

Reittipisteen projisointi nykyisestä sijainnistasi

Voit tallentaa uuden reittipisteen projisoimalla etäisyyden nykyisestä sijainnistasi.

Jos haluat navigoida esimerkiksi sijaintiin, jonka näet joen tai virran toisella puolella, voit projisoida reittipisteen nykyisestä sijainnistasi näkemääsi sijaintiin ja navigoida sijaintiin, kun olet ylittänyt joen tai virran.

- 1 Valitse kompassissa  > **Tähtää ja mene**.
- 2 Osoita laitteella uuteen sijaintiin.
- 3 Valitse **Lukitse suunta** > **Laadi reittipiste**.
- 4 Valitse mittayksikkö.
- 5 Anna etäisyys ja valitse .
- 6 Valitse **Tallenna**.

Kompassin kalibroiminen

Ennen kuin voit kalibroida sähköisen kompassin, sinun on oltava ulkona. Älä seiso lähellä kohteita, jotka voivat vaikuttaa magneettikenttiin, kuten autot, rakennukset tai jännitelinjat.

Laitteessa on kolmisuuntainen sähköinen kompassi. Kalibroi kompassi, kun olet liikunut pitkiä matkoja tai siirtynyt lämpöoloista toisenlaisiin.

- 1 Valitse kompassissa .
- 2 Valitse **Kalibroi kompassi** > **Käynnistä**.
- 3 Seuraa näytön ohjeita.

Kulkusuunta-asetukset

Valitse kompassissa  ja **Suuntamääritys**.

Näyttö: asettaa kompassissa näkyvän liikesuunnan tyyppin.

Pohjoisen viite: asettaa kompassin pohjoisen viitteen.

Viiva määränpään/osoitin: määrittää kartassa näkyvän osoittimen toiminnan. Suuntima osoittaa määränpään suunnan. Suunta (CDI) näyttää sijaintisi suhteessa määränpään johtavaan suuntaviivaan.

Kompassi: siirtyy automaattisesti sähköisestä kompassista GPS-kompassiin, kun kuljet tavallista suurempaa nopeutta tietyn ajan.

Kalibroiki kompassi: voit kalibroida kompassin, jos se ei toimi johdonmukaisesti esimerkiksi pitkien matkojen tai suurten lämpötilamuutosten jälkeen (*Kompassin kalibroiminen, sivu 16*).

Suuntaosoittimen käyttäminen

Suuntaosoittimesta on eniten hyötyä, kun navigoit kohteeseen suoraa linjaa pitkin, esimerkiksi vesireitillä. Sen avulla voit navigoida takaisin oikealle kurssille ja välttää esteet ja vaarat.

1

2 Avaa asetusvalikko valitsemalla .

3 Ota suuntaosoitin käyttöön valitsemalla **Suuntamääritys > Viiva määränpään/osoitin > Suunta (CDI)**.

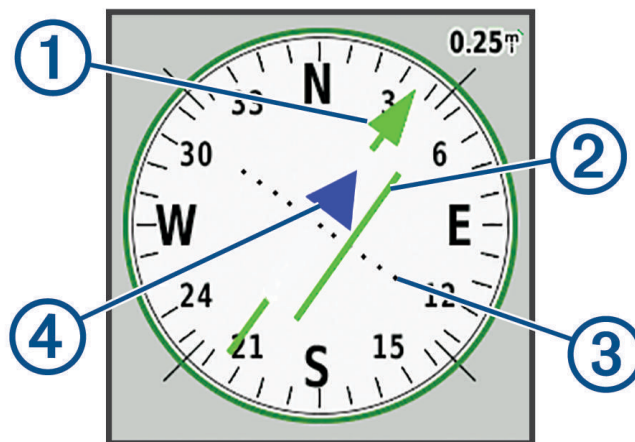

①	Suuntaviivan osoitin Osoittaa valitun kurssin suuntaviivan suunnan lähtöpisteestä seuraavaan reittipisteeseen.
②	CDI (kurssilta poikkeamisosoitin) Osoittaa valitun suuntaviivan sijainnin suhteessa sijaintiisi. Jos CDI on samalla linjalla suuntaviivan osoittimen kanssa, olet oikealla kurssilla.
③	Kurssilta poikkeamisen etäisyys Pisteet osoittavat etäisyytesi kurssilta. Kunkin pisteen osoittama etäisyys ilmenee oikeassa yläkulmassa näkyvästä mittakaavasta.
④	Oikean suunnan osoitin Osoittaa, kuljetko seuraavan reittipisteen ohi.

Matkatietokone

Ajotietokone näyttää nykyisen nopeuden, keskinopeuden, matkamittarin ja muita hyödyllisiä tilastotietoja. Voit mukauttaa ajotietokoneen asettelua, päävalikkoa ja tietokenttiä.

Ajotietokoneen asetukset

Valitse ajotietokoneessa .

Nollaa: nollaa kaikki ajotietokoneen arvot. Nollaa matkatiedot aina ennen matkan aloittamista, jotta saat tarkat tiedot.

Muuta kojelautaa: muuttaa kojelaudassa näkyvän teeman ja tiedot.

HUOMAUTUS: kojelauta muistaa mukautetut asetukset. Asetuksia ei menetetä, kun vaihdat profiilia (*Profiilit*, sivu 59).

Lukitse tietokentät: lukitsee tietokentät. Voit avata tietokenttien lukituksen ja mukauttaa kenttiä.

Lisää sivu: lisää mukautettavien tietokenttien lisäsivun.

Poista sivu: poistaa mukautettavien tietokenttien lisäsivun.

Enemmän tietoja: lisää tietokenttiä ajotietokoneeseen.

Vähemmän tietoja: poistaa tietokenttiä ajotietokoneesta.

Palauta oletukset: palauttaa ajotietokoneen oletusarvot.

Korkeusmittari

Korkeusmittarin käyrä näyttää oletusarvoisesti korkeuden suhteessa kuljettuun matkaan. Voit mukauttaa korkeusmittariasetuksia (*Korkeusmittariasetukset*, sivu 18). Voit tarkastella minkä tahansa käyrän pisteen tietoja valitsemalla pisteen.

Voit mukauttaa suosikkipalkkia lisäämällä korkeusmittarisivun (*Suosikit-palkin mukauttaminen*, sivu 58).

Korkeusmittarin käyrän asetukset

Valitse korkeusmittarissa .

Nollaa: nollaa korkeusmittarin tiedot, mukaan lukien reittipisteiden, reitin ja matkan tiedot.

Korkeusmittarin asetukset: avaa korkeusmittarin lisäasetukset (*Korkeusmittariasetukset*, sivu 18).

Palauta oletukset: palauttaa korkeusmittarin oletusasetukset.

Korkeusmittariasetukset

Valitse korkeusmittarissa  > **Korkeusmittarin asetukset**.

Automaattinen kalibrointi: Kerran toiminnolla korkeusmittari kalibroitu automaattisesti kerran suorituksen alkaessa. Jatkuva toiminnolla korkeusmittari kalibroitu koko suorituksen ajan.

Ilmanpainemittaritila: Muuttuva korkeus määrittää ilmanpainemittarin mittaamaan korkeusmuutoksia liikkuessasi. Kiinteä korkeus olettaa, että laite on paikallaan kiinteässä korkeudessa, joten ilmanpaineen pitäisi muuttua ainoastaan sään vuoksi.

Painetrendit: määrittää, miten laite tallentaa painetietoja. Tallenna aina tallentaa kaikki painetiedot, mikä voi olla hyödyllistä, kun tarkkailet painerintamia.

Käyrätyyppi: tallentaa korkeuden muutokset tietyltä ajalta tai matkalta, ilmanpainetietoja tietyltä ajalta tai ympäröivän paineen muutoksia tietyltä ajalta.

Kalibroi korkeusmittari: voit kalibroida barometrisen korkeusmittarin manuaalisesti (*Barometrisen korkeusmittarin kalibroiminen*, sivu 18).

Barometrisen korkeusmittarin kalibroiminen

Voit kalibroida barometrisen korkeusmittarin manuaalisesti, jos tiedät oikean korkeuden tai ilmanpaineen.

- 1 Siirry paikkaan, jonka korkeuden tai ilmanpaineen tiedät.
- 2 Valitse korkeusmittarissa  > **Korkeusmittarin asetukset** > **Kalibroi korkeusmittari**.
- 3 Seuraa näytön ohjeita.

Yhteysominaisuudet

Yhteysominaisuudet ovat käytettävissä Montana laitteessa, kun yhdistät sen langattomaan verkkoon tai yhteensopivaan puhelimeen Bluetooth tekniikalla. Joitakin ominaisuuksia varten puhelimeen on asennettava Garmin Messenger sovellus. Joitakin ominaisuuksia varten puhelimeen on asennettava Garmin Explore sovellus. Lisätietoja on osoitteessa garmin.com/apps.

Garmin Messenger: Garmin Messenger sovelluksella voit kirjoittaa ja lähettää viestejä puhelimesta sekä synkronoida yhteystiedot ja osallistumisilmoitusviestit laitteen kanssa.

Garmin Explore: Garmin Explore sovellus synkronoi ja jakaa reittipisteet, reitit ja kokoelmat laitteen kanssa. Voit myös ladata karttoja puhelimeen offline-käyttöä varten.

Bluetooth anturit: voit yhdistää Bluetooth yhteensopivia antureita, kuten sykemittarin.

Connect IQ™: voit täydentää laitteen ominaisuuksia widgeteillä, tietokentillä ja sovelluksilla Connect IQ sovelluksen avulla.

EPO-lataukset: voit ladata EPO (Extended prediction orbit) -tiedoston, jonka avulla paikannat helposti GPS-satelliitteja ja lyhennät GPS-paikannukseen kuluvaan aikaan, Garmin Explore sovelluksen avulla tai ollessasi yhteydessä Wi-Fi verkkoon.

Outdoor Maps+: voit ladata maksuttomia satelliittikuvia tai Premium-karttatietoja Outdoor Maps+ -tilauksella, kun olet yhteydessä Wi-Fi verkkoon.

Reaaliaikaiset geokätkötiedot: osoitteesta www.geocaching.com saat maksullisia tai tilauksettomia palveluja, joiden avulla näet reaaliaikaiset geokätkötiedot käyttämällä Garmin Explore sovellusta tai Wi-Fi verkkoyhteyttä.

Jäljitys: voit tallentaa jälkipisteitä ja lähettää niitä Iridium satelliittiverkon kautta. Voit kutsua yhteyshenkilöitä seuraamaan sinua lähettämällä heille inReach viestin maastosta. Tämän ominaisuuden avulla yhteyshenkilöt voivat tarkastella reaaliaikaisia tietojasi jäljityssivulla.

Puhelinilmoitukset: näyttää puhelimen ilmoitukset ja viestit Montana laitteessa Garmin Explore sovelluksen kautta.

Ohjelmistopäivitykset: voit vastaanottaa laitteen ohjelmistopäivityksiä Garmin Explore sovelluksella tai Wi-Fi verkkoyhteydellä.

Aktiivinen sääpalvelu: voit tarkastella viimeisimpiä säätietoja ja sääennusteita Garmin Explore sovelluksella tai Wi-Fi verkkoyhteydellä.

inReach sää: voit vastaanottaa säätietoja inReach tilauksesi kautta. Voit pyytää sääennustetta.

Yhteysominaisuuden vaatimukset

Jotkin ominaisuudet edellyttävät puhelinta ja Garmin sovellusta puhelimessa.

Ominaisuus	Yhdistettynä pariliitettyyn puhelimeen	Yhdistettynä Wi-Fi verkkoon
Suoritusten lataukset sivustoon Garmin Connect™	Kyllä	Kyllä
Ohjelmistopäivitykset	Kyllä	Kyllä
EPO-lataukset	Kyllä	Kyllä
Reaaliaikaiset geokätkötiedot	Kyllä	Kyllä
Sää	Kyllä	Kyllä
Puhelinilmoitukset	Kyllä ¹	Ei
Connect IQ	Kyllä	Ei
Outdoor Maps+	Kyllä ²	Kyllä ³

Älypuhelimien ja laitteen pariliitos

- 1 Tuo yhteensopiva älypuhelin enintään 10 metrin (33 jalan) päähän laitteesta.
- 2 Ota yhteensopivassa älypuhelimessa käyttöön Bluetooth tekniikka ja lataa ja avaa Garmin Explore tai Garmin Connect sovellus.
- 3 Valitse Montana laitteessa **Asetukset > Pariliitä puhelin > Pariliitä**.
- 4 Valitse sovelluksessa laiteasetus ja pariliitä laite näytön ohjeiden mukaisesti.

Puhelinilmoitukset

Puhelinilmoitukset edellyttävät yhteensopivaa älypuheliminta, joka on Bluetooth alueella ja on pariliitetty laitteeseen. Kun puhelin vastaanottaa viestejä, se lähettää ilmoituksen laitteeseen.

Puhelimen ilmoitusten tarkasteleminen

Pariliitä laite yhteensopivaan puhelimeen, jotta voit tarkastella ilmoituksia.

- 1 Avaa tilasivu painamalla **i** tai pyyhkäisemällä alaspäin näytön yläreunasta.
- 2 Valitse **Ilmoitukset**.
- 3 Valitse ilmoitus.

Ilmoitusten piilottaminen

Ilmoitukset ovat käytössä oletusarvoisesti, kun laite pariliitetään yhteensopivaan puhelimeen. Voit piilottaa ilmoitukset, jotta ne eivät näy laitteen näytössä.

- 1 Valitse **Asetukset > Puhelin**.
- 2 Voit poistaa ilmoitukset käytöstä laitteessa valitsemalla **Ilmoitukset**.

¹ Laite vastaanottaa puhelinilmoituksia suoraan pariliitetystä iOS® puhelimesta ja Android™ puhelimeen asennetun Garmin Connect sovelluksen kautta.

² Pakollinen tilauksen aktivointiin.

³ Pakollinen karttojen lataamiseen.

Ilmoitusten hallinta

Voit hallita Montana laitteessa näkyviä ilmoituksia yhteensopivassa puhelimessa.

Valitse vaihtoehto:

- Jos käytät iPhone® puhelinta, valitse iOS ilmoitusasetuksista, mitkä ilmoitukset näkyvät puhelimessa ja laitteessa.

HUOMAUTUS: kaikki iPhone puhelimessa käyttöön otetut ilmoitukset näkyvät myös laitteessa.

- Jos käytät Android puhelinta, valitse Garmin Connect sovelluksessa **••• > Asetukset > Älykkäät ilmoitukset > Sovellusilmoitukset** ja valitse, minkä ilmoitusten haluat näkyvän laitteessa.

Yhdistäminen langattomaan verkkoon

1 Valitse **Asetukset > Wi-Fi**.

2 Ota tarvittaessa Wi-Fi käyttöön kytkimestä.

3 Valitse **Lisää verkko**.

4 Valitse vaihtoehto:

- Valitse verkkonimen lähettävä langaton verkko valitsemalla langaton verkkoluettelosta ja antamalla tarvittaessa salasana.
- Valitse langaton verkko, joka ei lähetä verkkonimeä, valitsemalla  **> Lisää verkko**, ja antamalla verkon SSID ja salasana.

Laite tallentaa verkon tiedot ja muodostaa yhteyden automaattisesti, kun palaat samaan paikkaan.

Wi-Fi yhteyden määrittäminen

Ennen kuin voit käyttää Wi-Fi ominaisuuksia, sinun on määritettävä Wi-Fi yhteys Garmin Express™ sovelluksessa.

1 Siirry osoitteeseen garmin.com/express ja lataa Garmin Express sovellus.

2 Valitse laite.

3 Valitse **Työkalut > Apuohjelmat**.

4 Määritä Wi-Fi yhteys Garmin Express sovelluksella näytön ohjeiden mukaisesti.

Connect IQ ominaisuudet

Voit lisätä laitteeseen Connect IQ ominaisuuksia yhtiöltä Garmin ja muilta palveluntarjoajilta Connect IQ sovelluksella. Voit mukauttaa laitetta tietokentillä, widgeiteillä ja sovelluksilla.

Tietokentät: voit ladata uusia tietokenttiä, joissa anturien, suoritusten ja aiempien suoritusten tiedot näkyvät uudella tavalla. Voit lisätä Connect IQ tietokenttiä sisäisiin ominaisuuksiin ja sisäisille sivuille.

Widgetit: näistä näet muun muassa anturitietoja ja ilmoituksia yhdellä silmäyksellä.

Sovellukset: voit lisätä laitteeseen vuorovaikutteisia ominaisuuksia, kuten uusia ulkoilu- ja kuntoilusuoritusten tyyppisiä.

Connect IQ ominaisuuksien lataaminen

Ennen kuin voit ladata ominaisuuksia Connect IQ sovelluksesta, sinun on pariliitettävä Montana laite älypuheliimeen (*Älypuhelimien ja laitteen pariliitos, sivu 20*).

1 Asenna ja avaa älypuhelimien sovelluskaupasta Connect IQ sovellus.

2 Valitse laite tarvittaessa.

3 Valitse Connect IQ ominaisuus.

4 Seuraa näytön ohjeita.

Connect IQ ominaisuuksien lataaminen tietokoneella

- 1 Liitä laite tietokoneeseen USB-kaapelilla.
- 2 Siirry osoitteeseen apps.garmin.com ja kirjaudu sisään.
- 3 Valitse Connect IQ ominaisuus ja lataa se.
- 4 Seuraa näytön ohjeita.

Garmin Explore

Garmin Explore sivustossa ja sovelluksella voit luoda reittejä, reittipisteitä ja kokoelmia, suunnitella matkoja, synkronoida jälkiä, ladata suorituksia ja käyttää pilvitallennustilaa. Niillä voi suunnitella matkoja sekä verkossa että offline-tilassa sekä jakaa ja synkronoida tietoja yhteensopivan Garmin laitteen kanssa. Sovelluksella voi ladata karttoja offline-käyttöä varten, jotta navigointi onnistuu myös matkapuhelinverkon ulkopuolella.

Voit ladata Garmin Explore sovelluksen puhelimen sovelluskaupasta tai osoitteesta explore.garmin.com.

Langattomat kuulokkeet

Laitte voi lähettää navigoinnin ääniopastusta langattomaan Bluetooth kuulokkeeseen.

Langattoman kuulokkeen ja laitteen pariliitos

Muodosta pariliitos laitteen ja Bluetooth tekniikkaa käyttävän yhteensopivan langattoman kuulokkeen välille, jotta voit vastaanottaa navigointiohjeita kuulokkeen kautta.

HUOMAUTUS: vain yksi kuuloke voi olla aktiivisena kerralla.

- 1 Aseta kuuloke ja Montana laite enintään 10 metrin (33 jalan) etäisyydelle toisistaan.
- 2 Ota kuulokkeessa käyttöön Bluetooth tekniikka ja määritä kuuloke näkyväksi muille Bluetooth laitteille.
- 3 Valitse Montana laitteessa **Asetukset > Bluetooth-ääni > Äänilaite > Lisää laite**.
Lähellä olevien Bluetooth laitteiden luettelo tulee näyttöön.

- 4 Valitse kuuloke luettelosta.

Laitte lähettää navigointiohjeet kuulokkeeseen, kun navigoit reittiä.

Langattoman kuulokkeen yhteyden katkaiseminen tai poistaminen

- 1 Valitse **Asetukset > Bluetooth-ääni > Äänilaite**.
- 2 Valitse kuuloke.
- 3 Valitse vaihtoehto:
 - Voit katkaista kuulokkeen yhteyden tilapäisesti poistamatta sitä pariliitettujen laitteiden luettelosta valitsemalla **Katkaise laitteen yhteys**.
 - Voit poistaa kuulokkeen pariliitettujen laitteiden luettelosta valitsemalla **Poista**.

Navigointi



Laitteen GPS-navigointiominaisuuksien avulla voit navigoida tallennetun suorituksen tai reitin.

- Laitte tallentaa kulkemasi matkan suorituksena. Suoritukset käyttävät väylänavigointia. Kun navigoidaan tallennettua suoritusta, sitä ei voi laskea uudelleen (*Tallenteet, sivu 29*).
- Reitti on sarja reittipisteitä tai sijainteja, joka johtaa määränpään. Jos poikkeat alkuperäiseltä reitiltä, laite laskee reitin uudelleen ja antaa uudet kulkuohjeet (*Reitit, sivu 27*).
- Reitillä voi olla useita määränpäitä, ja reitin voi luoda pistekohtaisesti tai reititystä tukevien teiden kautta. Kun navigoit tallennettua reittiä, voit navigoida käyttäen suoraa polkua ilman karttamuutoksia ja uudelleenlaskentaa tai seuraten teitä ja polkuja siten, että reitti lasketaan uudelleen tarvittaessa. Voit muuntaa tallennettuja suorituksia ja reittejä reiteiksi (*Reitit, sivu 32*).

Minne?-sivu

Q-sivun avulla voit etsiä määränpään, johon haluat navigoida. Kaikki Minne?-luokat eivät ole käytettävissä kaikilla alueilla ja kaikissa kartoissa.

Navigoiminen kohteeseen

- 1 Valitse .
- 2 Valitse luokka.
- 3 Valitse tarvittaessa  > **Kirjoitushaku** ja kirjoita määränpään nimi tai osa siitä.
- 4 Valitse määränpää.
- 5 Valitse **Mene**.
- 6 Valitse tarvittaessa toiminnon tyyppi.
- 7 Valitse tarvittaessa reitin laskentatapa.
Reitti näkyy kartassa värillisenä viivana.
- 8 Navigoi kartan (*Navigoiminen kartan avulla, sivu 14*) tai kompassin avulla (*Navigoiminen kompassin avulla, sivu 15*).

Navigoinnin lopettaminen

Valitse kartassa tai kompassissa  > **Lopeta navigointi**.

Osoitteen etsiminen

Voit käyttää esiladattuja City Navigator® kartoja Montana 700i/710i/750i/760i laitteessa osoitteiden hakemiseen.

Voit ostaa City Navigator kartoja Montana 700/710 laitteelle. Lisätietoja on kohdassa *Valinnaiset kartat, sivu 23*.

- 1 Valitse  > **Osoitteet**.
- 2 Valitse **Hakualue** ja valitse vaihtoehto:
 - Valitse **Kirjoita kaupunki/postinumero** ja kirjoita kaupunki tai postinumero.
 - Valitse **Kirjoita lääni** ja kirjoita osavaltio tai provinssi.
- 3 Valitse **Numero** ja määritä talonumero.
- 4 Valitse **Kadunnimi** ja kirjoita kadun nimi.

Ajoreitin navigoiminen

Jotta voit navigoida katureittejä, City Navigator kartojen tai muiden kartojen pitää olla asennettuna.

- 1 Valitse **Profiilimuutos** > **Ajaminen**.
- 2 Valitse määränpää.
- 3 Navigoi kartan avulla.
Käännökset näkyvät kartan yläreunan tekstipalkissa. Äänimerkit osoittavat reitin käännöksiä.

Valinnaiset kartat



Laitteessa voi käyttää lisäkartoja, kuten Ulkoilukartat+-kartoja, City Navigator sekä yksityiskohtaisia Garmin HuntView™ Plus kartoja. Yksityiskohtaiset kartat saattavat sisältää tavallista enemmän kohdepisteitä, kuten ravintoloita tai venepalveluja. Saat lisätietoja osoitteesta buy.garmin.com tai Garmin myyjältä.

Karttatietojen näyttäminen ja piilottaminen

Jos laitteeseen on asennettu useita kartoja, voit valita kartassa näytettävät karttatiedot.

- 1 Valitse kartasta .
- 2 Valitse näytettävä karttataso tai piilota karttatiedot.

Sijainnin etsiminen toisen sijainnin läheltä

- 1 Valitse .
- 2 Avaa asetusvalikko valitsemalla .
- 3 Valitse **Etsi läheltä** ja valitse vaihtoehto.
- 4 Valitse sijainti.

Reittipisteet

Reittipisteet ovat laitteeseen tallentamiasi sijainteja. Reittipisteillä voi merkitä paikkoja, joissa olet, joihin olet menossa tai joissa olet käynyt.

Nykyisen sijainnin tallentaminen reittipisteeksi

- 1 Valitse **Merkitse reittipiste**.
- 2 Valitse tarvittaessa kenttä ja muuta reittipisteen tietoja, kuten nimen tai sijainnin.
- 3 Valitse **Tallenna**.

Kartan sijainnin tallentaminen reittipisteeksi

Voit tallentaa kartan sijainnin reittipisteeksi.



- 1
- 2 Valitse sijainti napauttamalla näyttöä.
- 3 Valitse näytön yläreunassa oleva tietopalkki.
- 4 Avaa asetusvalikko valitsemalla .
- 5 Valitse **Tallenna reittipisteenä**.

Navigointi reittipisteeseen



- 1 Valitse  > **Reittipisteet**.
- 2 Valitse reittipiste.
- 3 Valitse **Mene**.

Reitti reittipisteeseen näkyy oletusarvoisesti suorana, värillisenä viivana kartassa.

Tallennetun reittipisteen etsiminen

- 1 Valitse .
- 2 Valitse **Reittipisteet**.
- 3 Avaa asetusvalikko valitsemalla .
- 4 Valitse tarvittaessa vaihtoehto:
 - Valitsemalla **Kirjoitushaku** voit hakea reittipisteen nimellä.
 - Valitsemalla **Valitse symboli** voit hakea reittipisteen symbolilla.
 - Valitsemalla **Etsi läheltä** voit hakea hiljattain löydetyn sijainnin, toisen reittipisteen, nykyisen sijaintisi tai kartan pisteen läheltä.
 - Valitsemalla **Lajittele** voit näyttää reittipisteluettelon etäisyyden mukaan tai aakkosjärjestyksessä.
- 5 Valitse reittipiste luettelosta.



Reittipisteen muokkaaminen

- 1 Valitse .
- 2 Valitse **Reittipisteet**.
- 3 Valitse tallennettu reittipiste.
- 4 Valitse muokattava kohde, esimerkiksi nimi tai sijainti.
- 5 Anna uudet tiedot ja valitse .

Reittipisteen poistaminen

- 1 Valitse **Reittipisteet** >  > **Poista**.
- 2 Valitse vaihtoehto:
 - Jos haluat poistaa yhden reittipisteen, valitse se.
 - Jos haluat poistaa useita reittipisteitä, valitse useita reittipisteitä.
 - Jos haluat poistaa kaikki reittipisteet, valitse **Valitse kaikki**.
- 3 Valitse **Poista**.

Reittipisteen valokuvan vaihtaminen

- 1 Valitse .
- 2 Valitse **Reittipisteet**.
- 3 Valitse haluamasi reittipiste.
- 4 Avaa asetusvalikko valitsemalla .
- 5 Valitse **Vaihda valokuva**.
- 6 Valitse valokuva.
- 7 Valitse **Käytä**.

Reittipisteen sijainnin tarkentaminen

Voit hienosäätää reittipisteen sijainnin tarkentamista laskemalla sijaintitietojen keskiarvot. Keskiarvolaskennassa laite käyttää useita saman sijainnin GPS-lukemia ja laskee niiden keskiarvon mahdollisimman tarkan sijainnin määrittämiseksi.

- 1 Valitse **Reittipisteet**.
- 2 Valitse reittipiste.
- 3 Valitse  > **Keskimääräinen sijainti**.
- 4 Siirry reittipisteen sijaintiin.
- 5 Valitse **Käynnistä**.
- 6 Seuraa näytön ohjeita.
- 7 Kun luotettavuuspalkin arvo on 100 %, valitse **Tallenna**.



Saat parhaan tuloksen keräämällä 4 - 8 reittipisteen näytettä ja odottamalla näyttöiden välillä vähintään 90 minuuttia.

Reittipisteen projisointi tallennetusta reittipisteestä



Voit tallentaa uuden reittipisteen projisoimalla etäisyyden ja suuntiman nykyisestä reittipisteestä uuteen sijaintiin.

- 1 Valitse .
- 2 Valitse **Reittipisteet**.
- 3 Valitse haluamasi reittipiste.
- 4 Avaa asetusvalikko valitsemalla .
- 5 Valitse **Laadi reittipiste**.
- 6 Kirjoita suuntima ja valitse .
- 7 Valitse mittayksikkö.
- 8 Kirjoita matka ja valitse .
- 9 Valitse **Tallenna**.

Reittipisteen siirtäminen kartalla

- 1 Valitse .
- 2 Valitse **Reittipisteet**.
- 3 Valitse haluamasi reittipiste.
- 4 Avaa asetusvalikko valitsemalla .
- 5 Valitse **Siirrä reittipiste**.
- 6 Napauttamalla näyttöä voit valita uuden sijainnin kartassa.
- 7 Valitse **Siirrä**.



Sijainnin etsiminen reittipisteen läheltä

- 1 Valitse .
- 2 Valitse **Reittipisteet**.
- 3 Valitse haluamasi reittipiste.
- 4 Avaa asetusvalikko valitsemalla .
- 5 Valitse **Etsi läheltä**.
- 6 Valitse luokka.

Valitun reittipisteen lähellä olevat sijainnit näkyvät luettelossa.



Reittipisteen läheisyshälytyksen asettaminen

Voit lisätä reittipisteen läheisyshälytyksen. Läheisyshälytykset ilmoittavat, kun olet tietyn matkan päässä tietyistä sijainnista.

- 1 Valitse .
- 2 Valitse **Reittipisteet**.
- 3 Valitse haluamasi reittipiste.
- 4 Avaa asetusvalikko valitsemalla .
- 5 Valitse **Aseta läheisyypisteeksi**.
- 6 Määritä säde.



Kun saavut alueelle, jolla on läheisyshälytys, laitteesta kuuluu merkkiäni.

Reittipisteen lisääminen reitille

- 1 Valitse .
- 2 Valitse **Reittipisteet**.
- 3 Valitse haluamasi reittipiste.
- 4 Avaa asetusvalikko valitsemalla .
- 5 Valitse **Lisää reittiin**.
- 6 Valitse reitti.

Reittipisteen siirtäminen nykyiseen sijaintiisi

Voit muuttaa reittipisteen sijainnin. Jos esimerkiksi siirrät ajoneuvoa, voit vaihtaa nykyisen sijainnin sen sijainniksi.

- 1 Valitse .
- 2 Valitse **Reittipisteet**.
- 3 Valitse haluamasi reittipiste.
- 4 Avaa asetusvalikko valitsemalla .
- 5 Valitse **Siirrä tähän**.

Reittipisteen sijainniksi muuttuu nykyinen sijaintisi.

Reitit

Reitti on sarja reittipisteitä tai sijainteja, joka johtaa määränpäähän. Reitit tallennetaan laitteeseen GPX-tiedostoina.

Reitin luominen

- 1 Valitse **Reittisuunnittelu > Luo reitti > Lisää piste.**
- 2 Valitse luokka.
- 3 Valitse reitin ensimmäinen piste.
- 4 Valitse **Lisää.**
- 5 Voit lisätä uusia pisteitä reitille valitsemalla **Lisää piste.**
- 6 Valitse **Valmis.**
- 7 Muokkaa reitin nimeä tarvittaessa ja tallenna reitti valitsemalla ✓.

Reitin luominen kartan avulla

- 1 Valitse **Reittisuunnittelu > Luo reitti > Lisää piste > Käytä karttaa.**
- 2 Valitse piste kartassa.
- 3 Valitse **Lisää.**
- 4 Siirrä karttaa ja valitse reitille lisää pisteitä kartassa.
- 5 Valitse ↩ > **Valmis.**
- 6 Muokkaa reitin nimeä tarvittaessa ja tallenna reitti valitsemalla ✓.

Kiertomatkareitin luominen

Laite voi luoda kiertomatkareitin määritetyn matkan ja lähtöpaikan mukaan.

- 1 Valitse **Q** > **Kierrosreititys.**
- 2 Valitse **Etäisyys** ja anna reitin kokonaismatka.
- 3 Valitse **Aloituspaiikka.**
- 4 Valitse vaihtoehto:
 - Valitse **Nykyinen sijainti.**
HUOMAUTUS: jos laite ei löydä satelliittisignaaleja nykyisen sijaintisi määrittämiseksi, se kehottaa käyttämään viimeisintä tunnettua sijaintia tai valitsemaan sijainnin kartasta.
 - Valitsemalla **Käytä karttaa** voit valita sijainnin kartasta.
- 5 Tarvittaessa voit vaihtaa reitin laskennan toiminnon tyyppiä valitsemalla **Toiminto.**
- 6 Valitse **Haku.**
Laite luo enintään kolme reittiä.
VIHJE: voit luoda eri reittejä valitsemalla uudelleen Haku.
- 7 Voit näyttää reitin kartassa valitsemalla reitin.
- 8 Valitse **Mene.**

Tallennetun reitin navigoiminen

- 1 Valitse **Q.**
- 2 Valitse **Reitit.**
- 3 Valitse reitti.
- 4 Valitse **Mene.**
Reitti näkyy oletusarvoisesti suorana, värillisenä viivana kartassa.

Pisteiden lisääminen reitille

- 1 Kun navigoit reittiä, valitse sijainti kartassa.
- 2 Valitse näytön yläreunassa oleva tietopalkki.
- 3 Valitse **Mene**.
- 4 Valitse vaihtoehto:
 - Voit lisätä pisteen kauttakulkupisteeksi nykyiselle reitille valitsemalla **Lisää kauttakulkupisteeksi**.
 - Voit vaihtaa uuden pisteen nykyisen reitin määränpääksi valitsemalla **Aseta uudeksi määränpääksi**.

Aktiivisen reitin tarkasteleminen

- 1 Ala navigoida reittiä (*Tallennetun reitin navigoiminen, sivu 27*).
- 2 Valitse .
- 3 Valitse **Aktiivinen reitti**.

Tämä sovellus on mahdollisesti lisättävä aloitusnäyttöön ennen kuin voit valita sen (*Päävalikon mukauttaminen, sivu 38*).
- 4 Voit näyttää lisätietoja valitsemalla jonkin pisteen reitiltä.

Reitin muokkaaminen

- 1 Valitse **Reittisuunnittelu**.
- 2 Valitse reitti.
- 3 Voit muuttaa reitin nimeä valitsemalla reitin nimen (valinnainen).
- 4 Valitse **Muokkaa reittiä**.
- 5 Valitse piste.
- 6 Valitse vaihtoehto:
 - Näytä piste kartassa valitsemalla **Tarkista**.
 - Jos haluat vaihtaa pisteiden järjestystä reitillä, valitse **Siirrä ylös** tai **Siirrä alas**.
 - Jos haluat lisätä uuden pisteen reitille, valitse **Lisää ennen**.

Uusi piste lisätään muokattavan pisteen edelle.
 - Jos haluat poistaa pisteen reitiltä, valitse **Poista**.
- 7 Tallenna reitti valitsemalla **Valmis**.

Reitin näyttäminen kartassa

- 1 Valitse .
- 2 Valitse **Reittisuunnittelu**.
- 3 Valitse reitti.
- 4 Valitse karttavälilehti.



Reitin korkeuskäyrän tarkasteleminen

Korkeuskäyrä näyttää reittiasetusten mukaisen reitin korkeustiedot. Jos navigaattoriin on määritetty suora reititys, korkeuskäyrä näyttää reitin pisteiden välisen suoraviivaisen reitin korkeustiedot. Jos navigaattoriin on määritetty reititys tiellä, korkeuskäyrä näyttää reitillä olevien teiden korkeustiedot.



- 1 Valitse .
- 2 Valitse **Reittisuunnittelu**.
- 3 Valitse reitti.
- 4 Valitse korkeuskäyrävälilehti.

Reitin muuttaminen käännteiseksi

Voit vaihtaa reitin lähtö- ja päätepisteen keskenään ja navigoida reitin käännteiseen suuntaan.

- 1 Valitse .
- 2 Valitse **Reittisuunnittelu**.
- 3 Valitse reitti.
- 4 Avaa asetusvalikko valitsemalla .
- 5 Valitse **Käännä reitti**.

Reitin poistaminen

- 1 Valitse .
- 2 Valitse **Reittisuunnittelu**.
- 3 Valitse reitti.
- 4 Avaa asetusvalikko valitsemalla .
- 5 Valitse **Poista**.

Tallenteet

Laitte tallentaa kulkemasi matkan suorituksena. Suoritukset sisältävät tietoja tallennetun matkan varrelta, esimerkiksi kunkin pisteen ajan ja sijainnin. Suoritukset tallennetaan laitteeseen FIT-tiedostoina.

Tallennusasetukset

Valitse . Valitse **Asetukset > Tallennus**.

Tallennustapa: määrittää tallennustavan. Automaattinen-vaihtoehto tallentaa pisteitä vaihtelevassa tahdissa polun esittämiseksi parhaalla mahdollisella tavalla. Pisteitä voi tallentaa myös tietyn ajan tai etäisyyden välein.

Väli: määrittää tallennustahdin. Jos pisteitä tallennetaan usein, polku on yksityiskohtainen, mutta tallennusloki täyttyy nopeasti.

Auto Pause: asettaa laitteen lopettamaan polun tallentamisen, kun et liiku.

Automaattinen aloitus: määrittää laitteen aloittamaan uuden tallenteen automaattisesti, kun edellinen tallenne päättyy.

Suorituksen tyyppi: määrittää laitteelle oletusarvoisen suoritus tyyppiin.

Lisämääritys: voit mukauttaa tallennuksen lisäasetuksia ([Tallennuksen lisäasetukset, sivu 29](#)).

Tallennuksen lisäasetukset

Valitse . Valitse **Asetukset > Tallennus > Lisämääritys**.

Tulostusmuoto: määrittää laitteen tallentamaan tallenteen FIT- tai GPX- ja FIT-tiedostoon ([Tiedostotyypit, sivu 62](#)). FIT-vaihtoehto tallentaa suorituksen mukana kuntoilutietoja, jotka on suunniteltu Garmin Connect sovellusta varten ja joita voi käyttää navigointiin. FIT ja GPX -vaihtoehto tallentaa suorituksen sekä perinteisenä jälkenä, jonka voi näyttää kartassa ja jota voi käyttää navigointiin, että suorituksena, joka sisältää kuntoilutietoja.

Automaattinen tallennus: asettaa automaattisen aikataulun tallenteille. Tämä auttaa järjestämään matkat ja säästämään muistitilaa ([Automaattitallennuksen asetukset, sivu 30](#)).

Matkan tallennus: määrittää matkan tallennusasetuksen.

Tallennettujen tietojen nollaus: määrittää nollausasetuksen. Suoritus ja matka -vaihtoehto nollaa tallenne- ja matkatiedot, kun aktiivinen tallennus on valmis. Kysyttäessä-vaihtoehto kehottaa valitsemaan nollattavat tiedot.

Automaattitallennuksen asetukset

Valitse . Valitse **Asetukset > Tallennus > Lisämääritys > Automaattinen tallennus**.

Kun muisti täynnä: tallentaa automaattisesti nykyisen tallenteen ja aloittaa uuden, kun nykyinen tallenne lähenee 20 000 jälkipistettä.

Automaattinen: tallentaa automaattisesti nykyisen tallenteen sen pituuden ja luotujen jälkipisteiden määrän perusteella.

Päivittäin: tallentaa automaattisesti edellisen päivän tallenteen ja aloittaa uuden, kun käynnistät laitteen uutena päivänä.

Viikoittain: tallentaa automaattisesti edellisen viikon tallenteen ja aloittaa uuden, kun käynnistät laitteen uudella viikolla.





Ei koskaan: ei tallenna nykyistä tallennetta koskaan automaattisesti.

Kun nykyinen tallenne lähenee 20 000 jälkipistettä, laite suodattaa aktiivisesta jäljestä tarpeettomat pisteet, mutta säilyttää tallenteen muodon ja historian. Suodattamattomat pisteet tallennetaan tilanpäiseen GPX- ja FIT-tiedostoon, joka tallennetaan tai poistetaan, kun tallennus päättyy.

HUOMAUTUS: kun tuodaan FIT-toimintoja tai GPX-jälkiä, joissa on yli 20 000 jälkipistettä, laite suodattaa rivin mahtumaan laitteen muistiin ja parantaa kartanpiirtoa, mutta säilyttää tallenteen muodon ja historian. FIT- ja GPX-tiedostot säilyttävät kaikki alkuperäiset jälkipisteet.





Nykyisen suorituksen tarkasteleminen

Laite alkaa tallentaa kulkuasi automaattisesti suorituksena, kun laite on käynnistetty ja se on etsinyt satelliittisignaaleja. Tallennuksen voi keskeyttää ja aloittaa manuaalisesti.

- 1 Avaa tilasivu painamalla .
- 2 Valitse **Suoritusta tallennetaan**.
- 3 Valitse vaihtoehto:
 - Voit hallita nykyistä suorituksen tallennusta valitsemalla .
 - Voit näyttää suorituksen tietokentät valitsemalla .
 - Voit näyttää nykyisen suorituksen kartassa valitsemalla .
 - Voit näyttää nykyisen suorituksen korkeuskäyrän valitsemalla .

Suorituslokin mukauttaminen

Voit mukauttaa laitteen suoritusten näyttö- ja tallennustapaa.





- 1 Avaa tilasivu painamalla .
- 2 Valitse **Suoritusta tallennetaan > **.
- 3 Valitse vaihtoehto:
 - Voit muuttaa suoritusviivan värin kartassa valitsemalla **Väri**.
 - Voit näyttää kartassa suoritusta osoittavan viivan valitsemalla **Näkyminen kartassa**.
- 4 Valitse  > **Suoritusten määrittäminen > Tallennustapa**.
- 5 Valitse vaihtoehto:
 - Voit tallentaa suorituksia vaihtelevaan tahtiin valitsemalla **Automaattinen**.
 - Voit tallentaa suorituksia tietyin välein etäisyyden mukaan valitsemalla **Etäisyys**.
 - Voit tallentaa suorituksia tietyinä aikana valitsemalla **Aika**.
- 6 Valitse **Väli**.
- 7 Valitse jokin seuraavista:
 - Jos valitsit **Tallennustapa**-asetukseksi **Automaattinen**, valitse haluamasi suoritusten tallennusväli.
HUOMAUTUS: jos valitset **Useimmin**, laite tallentaa eniten suorituksia, mutta sen muisti täyttyy nopeammin.
 - Jos valitsit **Tallennustapa**-asetukseksi **Etäisyys** tai **Aika**, määritä arvo ja valitse .

Navigointi toiminnolla TracBack



Voit navigoida takaisin toiminnon alkuun. Tämä voi olla kätevää, kun haluat palata leiripaikalle tai polun alkuun.

- 1 Avaa tilasivu painamalla .
- 2 Valitse **Suoritusta tallennetaan** >  > **TracBack**.
- 3 Navigoi kartan tai kompassin avulla.

Nykyisen suorituksen tallentaminen

- 1 Avaa tilasivu painamalla .
- 2 Valitse **Suoritusta tallennetaan** > .
- 3 Valitse vaihtoehto:
 - Tallenna koko suoritus valitsemalla .
 - Valitse  > **Tallenna osa** ja valitse osa.

Nykyisen suorituksen tyhjentäminen

- 1 Avaa tilasivu painamalla .
- 2 Valitse **Suoritusta tallennetaan**.
- 3 Valitse  >  > **Tyhjennä**.

Historia

Historiatietoja ovat päiväys, aika, matka, kalorit, keskinopeus ja -tahti, nousu, lasku ja valinnaisen langattoman anturin tiedot.

HUOMAUTUS: historiatietoja ei tallenneta, kun ajanotto on pysäytetty tai keskeytetty.

Kun laitteen muisti on täynnä, näyttöön tulee ilmoitus. Laitte ei poista tai korvaa historiatietoja automaattisesti. Voit seurata kaikkia suoritustietojasi lataamalla historiatietosi ajoittain Garmin Connect palveluun (*Käyttäminen: Garmin Connect, sivu 64*).



Suorituksen tietojen tarkasteleminen

- 1 Valitse **Tall. suorit.**
- 2 Valitse suoritus.
- 3 Valitse .

Suorituksen korkeuskäyrän tarkasteleminen

- 1 Valitse **Tall. suorit.**
- 2 Valitse suoritus.
- 3 Valitse .

Suorituksen sijainnin tallentaminen

- 1 Valitse **Tall. suorit.**
- 2 Valitse suoritus.
- 3 Valitse .
- 4 Valitse sijainti suorituksista.
- 5 Valitse kartan yläreunassa olevat sijaintitiedot.
Näyttöön tulee tietoja sijainnista.
- 6 Valitse  > **Tallenna reittipisteinä**.

Jäljen luominen tallennetusta suorituksesta

Voit luoda jäljen tallennetusta suorituksesta. Näin voit jakaa jäljen langattomasti muiden yhteensopivien Garmin laitteiden kanssa.

- 1 Valitse **Tall. suorit.**
- 2 Valitse suoritus.
- 3 Valitse  > **Tallenna jälkenä**.

Suorituksen suunnan kääntäminen

Voit vaihtaa suorituksen lähtö- ja päätepisteen keskenään ja navigoida suorituksen käänteiseen suuntaan.

- 1 Valitse **Tall. suorit..**
- 2 Valitse suoritus.
- 3 Valitse  > **Kopioi käännetty.**

Tallennetun suorituksen navigoiminen

- 1 Valitse  > **Tall. suorit..**
- 2 Valitse suoritus.
- 3 Valitse **Mene.**



Tallennetun suorituksen poistaminen

- 1 Valitse **Tall. suorit..**
- 2 Valitse suoritus.
- 3 Valitse  > **Poista.**



Reitit

Reitillä voi olla useita määränpäitä, joihin voi navigoida pistekohtaisesti tai reititystä tukevien teiden kautta. Reitit tallennetaan laitteeseen FIT-tiedostoina.

Reitin luonti

- 1 Valitse .
- 2 Valitse **Reittisuunnittelu > Luo reitti.**
- 3 Valitse reitin luontitapa:
 - voit luoda reitin, jolla ei ole karttamuutoksia eikä uudelleenlaskentoja, valitsemalla **Suora polku**
 - voit luoda reitin, joka säätyy karttatietojen mukaan ja joka lasketaan uudelleen tarvittaessa, valitsemalla **Tiet & polut.**
- 4 Valitse **Aloita > Lisää piste.**
- 5 Valitse luokka.
- 6 Valitse reitin ensimmäinen piste.
- 7 Valitse **Lisää.**
- 8 Voit lisätä reitille uusia pisteitä valitsemalla **Lisää piste.**
- 9 Valitse **Valmis.**
- 10 Muokkaa reitin nimeä tarvittaessa ja tallenna reitti valitsemalla .

Reitin luonti kartan avulla

- 1 Valitse .
- 2 Valitse **Reittisuunnittelu > Luo reitti.**
- 3 Valitse reitin luontitapa:
 - voit luoda reitin, jolla ei ole karttamuutoksia eikä uudelleenlaskentoja, valitsemalla **Suora polku**
 - voit luoda reitin, joka säätyy karttatietojen mukaan ja joka lasketaan uudelleen tarvittaessa, valitsemalla **Tiet & polut.**
- 4 Valitse **Aloita > Lisää piste > Käytä karttaa.**
- 5 Valitse piste kartassa.
- 6 Valitse **Lisää.**
- 7 Siirrä karttaa ja valitse reitille lisää pisteitä kartassa.
- 8 Valitse **Valmis.**
- 9 Muokkaa reitin nimeä tarvittaessa ja tallenna reitti valitsemalla .

Tallennetun reitin navigoiminen

- 1 Valitse  > **Reitit**.
- 2 Valitse reitti.
- 3 Valitse **Mene**.

Reitti näkyy oletusarvoisesti suorana, värillisenä viivana kartassa.

Reitin muokkaaminen

- 1 Valitse **Reittisuunnittelu**.
- 2 Valitse reitti.
- 3 Valitse muokattava kenttä, kuten reitin nimi tai reitin väri.
- 4 Valitse **Muokkaa harjoitusta**.
- 5 Valitse piste.
- 6 Valitse vaihtoehto:
 - Näytä piste kartassa valitsemalla **Tarkista**.
 - Muuta pisteen nimi valitsemalla **Muokkaa nimeä**.
 - Muokkaa pisteen symboli valitsemalla **Muokkaa kuvaketta**.
 - Jos haluat vaihtaa pisteiden järjestystä reitillä, valitse **Siirrä ylös** tai **Siirrä alas**.
 - Jos haluat lisätä uuden pisteen reitille, valitse **Lisää ennen**.
Uusi piste lisätään muokattavan pisteen edelle.
 - Jos haluat hälytyksen, kun saavut pisteeseen, valitse **Ilmoita saapumisesta**.
Pisteet, joista ilmoitetaan, ovat tavallisesti määränpäitä reitillä. Pisteitä, joista ei ilmoiteta, käytetään muodostuspisteinä, mutta ne eivät ole määränpäitä.
 - Jos haluat poistaa pisteen reitiltä, valitse **Poista**.
- 7 Tallenna reitti valitsemalla **Valmis**.

Tallennetun reitin näyttäminen kartassa

- 1 Valitse .
- 2 Valitse **Reittisuunnittelu**.
- 3 Valitse reitti.
- 4 Valitse karttavälilehti.



Reitin korkeuskäyrän tarkasteleminen

Korkeuskäyrä näyttää reittiasetusten mukaiset reitin korkeustiedot. Jos navigaattoriin on määritetty suora reititys, korkeuskäyrä näyttää reitin pisteiden välisen suoraviivaisen reitin korkeustiedot. Jos navigaattoriin on määritetty reititys tiellä, korkeuskäyrä näyttää reitillä olevien teiden korkeustiedot.

- 1 Valitse .
- 2 Valitse **Reittisuunnittelu**.
- 3 Valitse reitti.
- 4 Valitse korkeuskäyrävälilehti.



Reitin kääntäminen

Voit vaihtaa reitin lähtö- ja päätepisteen keskenään ja navigoida reitin käänteiseen suuntaan.

- 1 Valitse .
- 2 Valitse **Reittisuunnittelu**.
- 3 Valitse reitti.
- 4 Avaa asetusvalikko valitsemalla .
- 5 Valitse **Käänteinen reitti**.

Jäljen tai reitin luominen tallennetusta reitistä

Voit luoda jäljen tai reitin tallennetusta reitistä. Jälkiä tai reittejä voi navigoida Garmin laitteilla, jotka eivät tue reittinavigointia.

- 1 Valitse .
- 2 Valitse **Reittisuunnittelu**.
- 3 Valitse reitti.
- 4 Avaa asetusvalikko valitsemalla .
- 5 Valitse **Tallenna jälkenä** tai **Tallenna reittinä**.

Reitin poistaminen

- 1 Valitse .
- 2 Valitse **Reittisuunnittelu**.
- 3 Valitse reitti.
- 4 Avaa asetusvalikko valitsemalla .
- 5 Valitse **Poista**.

Sää

Nyk. säät. ja -ennuste: kun Montana laite on yhteydessä älypuhelimeen tai Wi-Fi verkkoon ja aktiivinen Internet-yhteys on käytettävissä, se voi vastaanottaa yksityiskohtaisia säätietoja Internetistä. Tällä ominaisuudella saat tunti- ja vuorokausiennusteen ja reaaliaikaiset graafiset sääkartat.

inReach-sää: voit vastaanottaa säätietoja inReach tilauksesi kautta. Laite voit pyytää inReach viestillä sääennusteita nykyisestä sijainnista tai uudesta sijainnista, kuten tallennetusta reittipisteestä. Sääennusteet kerryttävät datamaksuja tai lisämaksuja inReach tilaukseesi.

inReach sääennusteen pyytäminen

Varmista tehokkuus tarkistamalla, että navigaattorista on selkeä näkyvyys taivaalle, kun pyydät inReach sääennustetta.

Navigaattorilla voi pyytää viestillä sääennusteita inReach tilauksen kautta. Voit saada sääennusteita nykyisessä sijainnissasi, reittipisteessä, tiettyjen GPS-koordinaattien sijainnissa tai kartassa valitsemassasi sijainnissa. Sääennusteet kerryttävät datamaksuja tai lisämaksuja inReach tilaukseesi.

- 1 Valitse .
- 2 Valitse **inReach > inReach-sää > Uusi ennuste**.
Navigaattori pyytää oletusarvoisesti nykyisen sijaintisi säätietoja.
- 3 Tarvittaessa voit pyytää jonkin muun sijainnin sääennustetta valitsemalla **Sijainti**.
- 4 Valitse **Hae ennuste**.

Navigaattori lähettää ennustepyyntöä. Sääennustetietojen vastaanottaminen saattaa kestää useita minuutteja.

HUOMAUTUS: saat merisääennusteen merellä tai muissa suurissa vesistöissä olevista sijainneista, jos se on saatavilla. Jos et saa merisääennustetta, valitse sijainti kauempaa rannikosta.

Kun navigaattori on ladannut tiedot, voit tarkastella ennustetta milloin tahansa, kunnes kaikki ennusteen tiedot ovat vanhentuneet. Ennusteen voi myös päivittää milloin tahansa ([inReach sääennusteen päivittäminen](#), sivu 35).

inReach sääennusteen päivittäminen



Voit päivittää inReach sääennusteen, joka on vanhentunut tai sisältää vanhentuneita tietoja. Ennusteen päivittämisestä koituu samat datamaksut tai lisämaksut kuin ennusteen pyytämisestä.

- 1 Valitse .
- 2 Valitse **inReach** > **inReach-sää**.
- 3 Valitse sijainti, jonka sääennuste on vanhentunut.
- 4 Valitse **Päivitä ennuste** > **Hae ennuste**.

Navigaattori pyytää päivitettyä ennustetta. Jos päivität Oma sijainti -ennusteen, navigaattori pyytää nykyisen sijaintisi päivitettyä ennustetta. Päivitettyjen sääennustetietojen vastaanottaminen saattaa kestää useita minutteja.

inReach sääennusteen poistaminen

Voit poistaa vanhenneen ennusteen tai tarpeettomaksi käyneen sijainnin ennusteen.

- 1 Valitse .
- 2 Valitse **inReach** > **inReach-sää**.
- 3 Valitse sääsijainti.
HUOMAUTUS: Oma sijainti -ennustetta ei voi poistaa.
- 4 Avaa asetusvalikko valitsemalla .
- 5 Valitse **Poista**.









Aktiivisen sääennusteen tarkasteleminen

Kun Montana navigaattori on yhteydessä puhelimeen tai Wi-Fi verkkoon ja aktiivinen Internet-yhteys on käytettävissä, se voi vastaanottaa yksityiskohtaisia säätietoja Internetistä.

- 1 Valitse .
- 2 Valitse **Nyk. säät. ja -ennuste**.
Navigaattori lataa nykyisen sijaintisi sääennusteen automaattisesti.
- 3 Valitsemalla päivän voit näyttää tuntikohtaisen ennusteen, jos se on käytettävissä.
- 4 Valitsemalla aikavälin voit näyttää yksityiskohtaiset säätiedot.

Aktiivisen sääkartan tarkasteleminen

Kun navigaattori on yhteydessä puhelimeen tai Wi-Fi verkkoon, jossa Internet-yhteys on käytettävissä, voit tarkastella reaaliaikaista sääkarttaa, jossa näkyy säätietoja.

- 1 Valitse **Nyk. säät. ja -ennuste**.
- 2 Valitse vaihtoehto:
HUOMAUTUS: kaikki vaihtoehdot eivät välttämättä ole käytettävissä kaikilla alueilla.
 - Voit katsoa sijaintisi sääennusteen valitsemalla .
 - Voit näyttää säätutkan valitsemalla .
 - Voit näyttää pilvipeitteen valitsemalla .
 - Voit näyttää lämpötilat valitsemalla .
 - Voit näyttää tuulen nopeudet ja suunnat valitsemalla .Valitut tiedot ilmestyvät karttaan. Sääkarttatietojen lataaminen saattaa kestää jonkin aikaa.
- 3 Valitse vaihtoehto:
 - Voit lähentää tai loitontaa karttaa valitsemalla  tai .
 - Voit näyttää säätilan timelapse-silmukan valitsemalla .
 - HUOMAUTUS:** voit poistua timelapse-tilasta valitsemalla .
 - Voit näyttää kartan eri alueita vetämällä karttaa.

Aktiivisen sääsijainnin lisääminen

Lisäämällä sääsijainnin voit tarkastella reittipisteiden, GPS-koordinaattien tai muiden sijaintien aktiivisia säätietoja.

1 Avaa aktiivinen sääennuste.

2 Avaa asetusvalikko valitsemalla .

3 Valitse **Sijaintien hallinta** > **Uusi sijainti**.

4 Valitse sijainti.

VIHJE: Sään sijainnit -vaihtoehdossa voit valita nopeasti sijainnin, josta olet aiemmin pyytänyt inReach sääennusteen.

5 Valitse **Käytä**.

6 Muokkaa sijainnin nimeä tarvittaessa ja valitse .

Navigaattori lataa valitun sijainnin ennusteen.

Aktiivisen sääpalvelun sijainnin vaihtaminen

Voit siirtyä aiemmin lisäämiesi aktiivisen sääpalvelun sijaintien ennusteiden välillä nopeasti.

1 Avaa aktiivinen sääennuste.

2 Avaa asetusvalikko valitsemalla .

3 Valitse **Sijaintien hallinta**.

4 Valitse sijainti luettelosta.

VIHJE: Oma sijainti -vaihtoehto lataa aina nykyisen sijaintisi ennusteen.

5 Valitse **Käytä**.

Navigaattori lataa valitun sijainnin uusimman ennusteen.

Aktiivisen sääsijainnin poistaminen

1 Avaa aktiivinen sääennuste.

2 Avaa asetusvalikko valitsemalla .

3 Valitse **Sijaintien hallinta**.

4 Valitse sijainti luettelosta.

HUOMAUTUS: Oma sijainti -ennustetta ei voi poistaa.

5 Valitse **Poista**.

Päävalikon sovellukset

Valitse .

HUOMAUTUS: kaikki sovellukset eivät näy päävalikossa oletusarvoisesti. Nämä sovellukset on mahdollisesti lisättävä päävalikkoon ennen kuin voit valita niitä (*Päävalikon mukauttaminen, sivu 38*).

Aktiivinen reitti: näyttää aktiivisen reitin ja kaikki edessäpäin olevat reittipisteet (*Reitit, sivu 27*).

Nyk. säät. ja -ennuste: näyttää nykyisen lämpötilan, lämpötilaennusteen, sääennusteen, säätutkan, pilvipeitteen ja tuuliolosuhteet (*Aktiivisen sääennusteen tarkasteleminen, sivu 35*).

Seikkailut: näyttää luettelon BaseCamp™ sovelluksen seikkailuista (*Garmin seikkailut, sivu 39*).

Herätyskello: asettaa äänimerkin. Jos et käytä laitetta tällä hetkellä, voit määrittää sen käynnistymään tiettyyn aikaan (*Hälytyksen määrittäminen, sivu 40*).

Korkeusmittari: näyttää kuljetun matkan korkeuden (*Korkeusmittari, sivu 18*).

Pinta-alamittaus: voit laskea alueen pinta-alan (*Alueen suuruuden laskeminen, sivu 40*).

Laskin: näyttää laskimen.

Kalenteri: näyttää kalenterin.

Kamera: voit ottaa valokuvia kameralla (*Valokuvan ottaminen, sivu 40*).

HUOMAUTUS: kamera on käytettävissä ainoastaan Montana 750i/760i navigaattorissa.

Kokoelmien hallinta: näyttää Garmin Explore tililtäsi synkronoidut kokoelmat.

Kompassi: näyttää kompassin (*Kompassi, sivu 15*).

Connect IQ: näyttää asennettujen Connect IQ sovellusten luettelon (*Connect IQ ominaisuudet, sivu 21*).

Yhteystiedot: voit lisätä, muokata ja poistaa inReach viestien yhteystietoja (*inReach ominaisuudet, sivu 8*).

HUOMAUTUS: inReach ominaisuudet ovat käytettävissä ainoastaan Montana 700i/710i/750i/760i navigaattorissa.

Reittisuunnittelu: näyttää tallennettujen reittien luettelon, ja voit myös luoda uusia reittejä (*Reitit, sivu 32*).

DogTrack: voit tarkastella kannettavan koiranjäljityslaitteen lähettämiä tietoja Montana navigaattorissa (*Koiran seuranta, sivu 41*).

Taskulamppu: sytyttää taskulampun (*Taskulampun käyttäminen, sivu 43*).

Geokätkentä: näyttää ladattujen geokätköjen luettelon (*Geokätköt, sivu 43*).

Metsästys ja kalastus: näyttää nykyisen sijainnin parhaiden metsästys- ja kalastusaikojen ennusteet.

inReach: saat käyttöösi inReach toiminnot, kuten viestit, SOS-hälytykset, jäljityksen ja inReach-sää (*inReach ominaisuudet, sivu 8*).

HUOMAUTUS: inReach ominaisuudet ovat käytettävissä ainoastaan Montana 700i/710i/750i/760i navigaattorissa.

inReach-etäkäyttö: voit lähettää viestejä pariliitetyllä inReach satelliittiviestintälaitteella (*inReach etäkäyttötoiminnon käyttäminen, sivu 47*).

HUOMAUTUS: inReach-etäkäyttö toiminto on käytettävissä ainoastaan Montana 700/710 navigaattorissa.

inReach-apuohj.: voit näyttää tietoja inReach tilauksestasi, tarkistaa postin ja testata laitteen (*inReach ominaisuudet, sivu 8*).

HUOMAUTUS: inReach ominaisuudet ovat käytettävissä ainoastaan Montana 700i/710i/750i/760i navigaattorissa.

inReach-sää: voit pyytää sääennusteita inReach tilauksellasi (*inReach ominaisuudet, sivu 8*).

HUOMAUTUS: inReach ominaisuudet ovat käytettävissä ainoastaan Montana 700i/710i/750i/760i navigaattorissa.

Mies yli laidan: voit tallentaa mies yli laidan (MOB) -sijainnin ja navigoida takaisin siihen (*Mies yli laidan -sijainnin merkitseminen ja navigoinnin aloittaminen siihen, sivu 47*).

Kartta: näyttää kartan (*Kartta, sivu 14*).

Kartanhallinta: näyttää ladatut karttaversiot ja mahdollistaa karttojen järjestämisen karttaryhmiin (*Karttaryhmien luonti, sivu 48*). Outdoor Maps+ -tilauksella voit ladata lisää karttoja (*Karttojen lataaminen, sivu 48*).

Merkitse reittipiste: tallentaa nykyisen sijainnin reittipisteeksi.

Viestit: voit lähettää sijainti-ilmoituksen tai tekstiviestin Iridium satelliittiverkon kautta ([inReach ominaisuudet](#), sivu 8).

HUOMAUTUS: inReach ominaisuudet ovat käytettävissä ainoastaan Montana 700i/710i/750i/760i navigaattorissa.

Musiikin hallinta: voit hallita puhelimen musiikkia pariliitetystä Montana navigaattorista.

Ilmoitukset: hälyttää älypuhelimien ilmoitusasetusten mukaisesti esimerkiksi puheluista, tekstiviesteistä ja yhteisöpalvelusovellusten päivityksistä ([Puhelinilmoitukset](#), sivu 20).

Kuvan katselu: näyttää tallennetut valokuvat ([Valokuvien tarkasteleminen](#), sivu 41).

Profiilimuutos: voit muuttaa laiteprofiilia ja mukauttaa asetuksia ja tietokenttiä tietyn suorituksen tai matkan osalta ([Profiilin valitseminen](#), sivu 49).

Lähestymishälytykset: voit määrittää hälytyksiä kuulumaan tietyn matkan päässä tietyistä sijainneista ([Läheisyshälytyksen asettaminen](#), sivu 49).

Tall. suorit.: näyttää nykyisen suorituksen ja tallennettujen suoritusten luettelon ([Tallenteet](#), sivu 29).

Tallennuksen säätimet: voit näyttää tietoja nykyisestä suorituksesta ja hallita nykyisen suorituksen tallennusta ([Nykyisen suorituksen tarkasteleminen](#), sivu 30).

Reittisuunnittelu: näyttää tallennettujen reittien luettelon, ja voit myös luoda uusia reittejä ([Reitin luominen](#), sivu 27).

Satelliitti: näyttää nykyiset GPS-satelliittitiedot ([Satelliittisivu](#), sivu 50).

Tallennetut jäljet: näyttää tallennettujen jälkien luettelon ([Jäljen luominen tallennetusta suorituksesta](#), sivu 31).

Asetukset: voit mukauttaa laitetta määritysvalikon työkaluilla ([Määritä-valikko](#), sivu 52).

Langaton jako: sallii tiedostojen siirtämisen langattomasti toiseen yhteensopivaan Garmin laitteeseen ([Tietojen lähettäminen ja vastaanottaminen langattomasti](#), sivu 50).

Tähtää ja mene: voit osoittaa laitteella kaukana olevaa kohdetta ja käyttää kohdetta navigoinnissa viitepisteenä ([Navigoiminen Tähtää ja mene -toiminnolla](#), sivu 16).

SOS: voit aloittaa SOS-pelastuksen ([inReach ominaisuudet](#), sivu 8).

HUOMAUTUS: inReach ominaisuudet ovat käytettävissä ainoastaan Montana 700i/710i/750i/760i navigaattorissa.

Sekuntikello: voit käyttää ajanottoa, merkitä kierroksen ja mitata kierrosaikoja.

Aurinko ja kuu: näyttää auringonnousu- ja -laskuajat sekä kuun vaiheen GPS-sijaintisi perusteella.

Ajotietokone: näyttää ajotietokoneen ([Matkatietokone](#), sivu 17).

Jäljitys: voit tallentaa jälkipisteitä ja lähettää niitä Iridium satelliittiverkon kautta ([inReach ominaisuudet](#), sivu 8).

HUOMAUTUS: inReach ominaisuudet ovat käytettävissä ainoastaan Montana 700i/710i/750i/760i navigaattorissa.

VIRB-etäkäyttö: näyttää kameran säätimet, kun VIRB® kamera on pariliitetty Montana navigaattoriin ([VIRB etäkäyttötoiminnon käyttäminen](#), sivu 50).

Reittipisteen keskiarvo: voit tarkentaa reittipisteen sijaintia ([Reittipisteen sijainnin tarkentaminen](#), sivu 25).



Reittipisteet: näyttää kaikki laitteeseen tallennetut reittipisteet ([Reittipisteet](#), sivu 24).

Minne?: voit etsiä määränpään, johon navigoit ([Minne?-sivu](#), sivu 23).

XERO-sijainnit: näyttää lasersijaintitietoja, kun olet pariliittänyt yhteensopivan Xero® laitteen Montana navigaattoriin.

Päävalikon mukauttaminen

Päävalikon kohteita voi lisätä ja poistaa, ja niiden järjestystä voi muuttaa.

- Valitse ja vedä haluamasi päävalikon kuvake uuteen paikkaan.
- Poista haluamasi päävalikon kuvake valitsemalla ja vetämällä se kohtaan .
- Valitse **Lisää sivu**, valitse välilehti ja valitse päävalikkoon lisättävä kohde.
- Valitse  > **Vaihda järjestys**, valitse kohde ja muuta kohteiden järjestystä, lisää tai poista kohde seuraamalla näytön ohjeita.

Päävalikon mukauttaminen ja jakaminen

Voit mukauttaa päävalikkoa, tallentaa mukautuksesi uudeksi profiiliksi ja jakaa profiilin muiden Montana laitteiden kanssa. Siten voit näyttää samat valikkoasetukset useissa laitteissa. Se voi olla kätevää, jos jaat useita laitteita organisaation muiden käyttäjien kanssa.

- 1 Mukauta päävalikkoa lisäämällä, siirtämällä ja poistamalla kohteita tarpeen mukaan (*Päävalikon mukauttaminen, sivu 38*).
- 2 Luo uusi profiili (*Mukautetun profiilin luominen, sivu 59*).
Uusi profiili luodaan oletusnimellä ja -numerolla, kuten Profile 10. Päävalikon mukautukset tallennetaan uuteen profiiliin.
- 3 Vaihda uuden profiilin nimi helposti tunnistettavaksi (*Profiilin nimen muokkaaminen, sivu 59*).
- 4 Liitä laite tietokoneeseen USB-kaapelilla (*Laitteen liittäminen tietokoneeseen, sivu 63*).
- 5 Avaa tietokoneessa tiedostoselain ja avaa **Garmin > Profiles**-kansio.
- 6 Kopioi tietokoneeseen .gpf-tiedosto, jonka nimi on helposti tunnistettava.
- 7 Liitä Montana laite tietokoneeseen ja kopioi .gpf-tiedosto **Garmin > Profiles**-kansioon.
- 8 Valitse Montana laitteen päävalikosta **Profiilimuutos** ja valitse uusi profiili (*Profiilin valitseminen, sivu 49*).
- 9 Toista vaiheita 5–8 kunkin Montana laitteen kohdalla.

Garmin seikkailut

Voit ryhmitellä toisiinsa liittyviä kohteita seikkailuiksi. Voit luoda seikkailun esimerkiksi viimeisimmästä patikointirekkestäsi. Seikkailu voi sisältää matkan jälkilokin, valokuvia matkalta sekä etsimäsi geokätköt. Voit luoda ja hallita seikkailuja BaseCamp ohjelmistolla. Lisätietoja on osoitteessa garmin.com/basecamp.

Tiedostojen lähettäminen ohjelmaan BaseCamp ja ohjelmasta

- 1 Avaa BaseCamp.
- 2 Liitä laite tietokoneeseen.
- 3 Valitse vaihtoehto:
 - Valitse kohde liitetyssä laitteessa ja vedä se Oma kokoelma -kansioon tai luetteloon.
 - Valitse kohde Omasta kokoelmasta tai luettelosta ja vedä se liitettyyn laitteeseen.

Seikkailun luominen

Lataa BaseCamp tietokoneeseen ja siirrä jälki laitteesta tietokoneeseen, jotta voit luoda seikkailun ja lähettää sen laitteeseen (*Tiedostojen lähettäminen ohjelmaan BaseCamp ja ohjelmasta, sivu 39*).

- 1 Avaa BaseCamp.
- 2 Valitse **Tiedosto > Uusi > Garmin seikkailut**.
- 3 Valitse jälki ja valitse **Seuraava**.
- 4 Lisää tarvittaessa kohteita kohteesta BaseCamp.
- 5 Kirjoita seikkailun nimi ja kuvaus vastaaviin kenttiin.
- 6 Jos haluat vaihtaa seikkailun kansikuvan, valitse **Vaihda** ja valitse jokin toinen valokuva.
- 7 Valitse **Valmis**.

Seikkailun aloittaminen

Lähetä seikkailu BaseCamp sivustosta navigaattoriin, jotta voit aloittaa seikkailun ([Tiedostojen lähettäminen ohjelmaan BaseCamp ja ohjelmasta, sivu 39](#)).

Kun aloitat tallennetun seikkailun, navigaattori seuraa tallennettua jälkeä ja näyttää jäljen aikana pikakuvakkeet jälkeen liittyviin tietoihin, kuten valokuviiin ja reittipisteisiin.

1 Valitse .

2 Valitse **Seikkailut**.

HUOMAUTUS: tämä sovellus on mahdollisesti lisättävä päävalikkoon ennen kuin voit valita sen ([Päävalikon mukauttaminen, sivu 38](#)).

3 Valitse seikkailu.

4 Valitse **Käynnistä**.

Hälytyksen määrittäminen

1 Valitse **Herätyskello**.

HUOMAUTUS: tämä sovellus on mahdollisesti lisättävä päävalikkoon ennen kuin voit valita sen ([Päävalikon mukauttaminen, sivu 38](#)).

2 Aseta aika valitsemalla ▲ ja ▼.

3 Valitse **Hälytys käyttöön** > **OK**.

Hälytys soi valittuna aikana. Jos laite ei ole päällä hälytyshetkellä, se käynnistyy ja käynnistää hälytyksen.

Laskuriajastimen käynnistäminen

1 Valitse **Herätyskello** >  > **Ajanotto**.

HUOMAUTUS: tämä sovellus on mahdollisesti lisättävä päävalikkoon ennen kuin voit valita sen ([Päävalikon mukauttaminen, sivu 38](#)).

2 Aseta aika valitsemalla ▲ ja ▼.

3 Valitse **Käynnistä ajanotto**.

Alueen suuruuden laskeminen

1 Valitse .

2 Valitse **Pinta-alamittaus** > **Käynnistä**.

HUOMAUTUS: tämä sovellus on mahdollisesti lisättävä päävalikkoon ennen kuin voit valita sen ([Päävalikon mukauttaminen, sivu 38](#)).

3 Kävele laskettavan alueen ympäri.

4 Valitse **Laske**, kun olet valmis.

Kamera ja valokuvat

Voit ottaa valokuvia Montana 750i/760i laitteella. Maantieteellinen sijainti tallennetaan automaattisesti valokuvan tietoihin, jos asetus on käytössä. Voit navigoida sijaintiin.

Valokuvan ottaminen

1 Valitse **Kamera**.

2 Voit muuttaa kuvan suuntaa kääntämällä laitteen vaaka- tai pystysuoraan asentoon.

3 Tarvittaessa voit ottaa salaman käyttöön valitsemalla .

VIHJE: valitsemalla Automaattinen voit käyttää salamaa ainoastaan, kun kamera havaitsee, että on hämärää.

4 Ota valokuva vapauttamalla -painike.

Valokuvien tarkasteleminen

Voit tarkastella kameralla ottamiasi valokuvia ja laitteeseen siirtämiäsi valokuvia.

- 1 Valitse **Kuvan katselu**.
- 2 Valitse valokuva.

Valokuvien lajitteleminen

- 1 Valitse **Kuvan katselu** >  > **Lajittele kuvat**.
- 2 Valitse vaihtoehto:
 - Valitse **Viimeksi**.
 - Valitse **Paikan lähellä** ja valitse paikka.
 - Valitse **Tiettyinä päivinä** ja anna päiväys.

Valokuvan sijainnin tarkasteleminen

- 1 Valitse **Kuvan katselu**.
- 2 Valitse valokuva.
- 3 Valitse  > **Näytä kartta**.

Valokuvan tietojen tarkasteleminen

- 1 Valitse **Kuvan katselu**.
- 2 Valitse valokuva.
- 3 Valitse  > **Näytä tiedot**.

Navigoiminen valokuvan paikkaan

- 1 Valitse **Kuvan katselu**.
- 2 Valitse valokuva.
- 3 Valitse  > **Näytä tiedot** > **Mene**.

Valokuvan poistaminen

- 1 Valitse **Kuvan katselu**.
- 2 Valitse valokuva.
- 3 Valitse  > **Poista kuva** > **Poista**.

Diaesityksen tarkasteleminen

- 1 Valitse **Kuvan katselu**.
- 2 Valitse valokuva.
- 3 Valitse  > **Katso diaesitys**.

Koiran seuranta

Koiranseurantatoiminnoilla näet yhteensopivasta kannettavasta koiran seurantalaitteesta lähetetyt tiedot Montana laitteessa. Voit navigoida koiriesi luo, nähdä niiden nykyisen tilan ja sijainnin sekä niiden etäisyyden kannettavasta laitteesta.

Tietojen vastaanottaminen kannettavasta koiralaitteesta

Ota lähetykseen käyttöön yhteensopivassa kannettavassa koiran seurantalaitteesta, jotta voit vastaanottaa tietoja. Lisätietoja on kannettavan koiran seurantalaitteen käyttöoppaassa.





- 1 Aseta kannettava koiran seurantalaite 3 metrin (10 jalan) päähän Montana laitteesta.
VIHJE: Montana laite vastaanottaa tietoja yhdestä yhteensopivasta laitteesta kerralla. Pysy yli 3 metrin (10 jalan) päässä muista laitteista tai poista lähetykseen käytöstä laitteista, joista et halua vastaanottaa tietoja.
- 2 Valitse Montana laitteesta **DogTrack**.
HUOMAUTUS: tämä sovellus on mahdollisesti lisättävä päävalikkoon ennen kuin voit valita sen ([Päävalikon mukauttaminen, sivu 38](#)).
- 3 Tarvittaessa voit ottaa koiran seurannan käyttöön valitsemalla **Kyllä**.
- 4 Valitse **Tila > Etsi uusi**.
Lähellä olevien laitteiden luettelo tulee näyttöön.
- 5 Valitse koiran seurantalaite luettelosta.
Laitteet muodostavat yhteyden toisiinsa ja synkronoituvat automaattisesti.

Koirien jäljittäminen

- 1 Valitse **DogTrack**.
Käsilaitteeseen yhteydessä olevat koirat ilmestyvät näyttöön.
- 2 Valitse koira.
Koiran sijainti ja jälkiloki ilmestyvät karttaan.
- 3 Voit navigoida koiran luo valitsemalla **Mene**.

Koiran tilakuvakkeet

Koiraluettelosivun kuvakkeet ilmaisevat koiriesi tilan ja sijainnin.

	Istuu
	Juoksee
	Seisoo
	Puu
	Tuntematon ⁴

⁴ Tuntematon-tilakuvake osoittaa, että läheteinkaulapanta ei ole löytänyt satelliittisignaalia eikä käsilaitte voi määrittää koiran sijaintia.

Taskulampun käyttäminen

⚠ VAROITUS

Laitteessa saattaa olla taskulamppu, jonka voi ohjelmoida vilkkumaan eri tiheyksin. Keskustele lääkärin kanssa, jos sinulla on epilepsia tai olet herkkä kirkkaille tai vilkkuville valoille.

HUOMAUTUS: taskulampun käyttäminen voi lyhentää akunkestoa. Voit pidentää akunkestoa vähentämällä kirkkautta tai muuttamalla vilkkunnan toistumistiheyttä.

1 Valitse .

2 Valitse **Taskulamppu** > .

HUOMAUTUS: tämä sovellus on mahdollisesti lisättävä päävalikkoon ennen kuin voit valita sen (*Päävalikon mukauttaminen, sivu 38*).

3 Muuta tarvittaessa kirkkautta liukusäätimellä.

4 Valitse tarvittaessa toinen vilkkutoiminto.

0	Ei vilkkuntaa, tasainen valo.
1–9	Vilkkahdusten määrä sekunnissa.
SOS	Hätävilkunta. HUOMAUTUS: Wi-Fi, Bluetooth ja ANT+ yhteydet ovat poissa käytöstä SOS-tilassa.

Geokätköt

Geokätkentä on aartenetsintää, jossa piilotetaan tai etsitään kätköjä vihjeiden ja GPS-koordinaattien avulla.

Laitteen rekisteröiminen Geocaching.com-palveluun

Voit rekisteröidä laitteesi osoitteessa www.geocaching.com. Tämän jälkeen voit hakea lähellä olevia geokätköjä tai reaaliaikaisia tietoja miljoonista kätköistä.

1 Muodosta yhteys langattomaan verkkoon (*Yhdistäminen langattomaan verkkoon, sivu 21*) tai Garmin Connect sovellukseen (*Älypuhelimien ja laitteen pariliitos, sivu 20*).

2 Valitse .

3 Valitse **Asetukset** > **Geokätkentä** > **Rekisteröi laite**.

Aktivointikoodi tulee näkyviin.

4 Seuraa näytön ohjeita.

Yhteyden muodostaminen Geocaching.com-sivustoon

Rekisteröinnin jälkeen voit tarkastella www.geocaching.com-sivuston geokätköjä laitteellasi langattomalla verkkoyhteydellä.

- Yhdistä Garmin Connect sovellukseen.
- Muodosta yhteys Wi-Fi verkkoon.

Geokätköjen lataaminen tietokoneella

Voit ladata geokätköjä laitteeseesi manuaalisesti tietokoneen avulla (*Tiedostojen siirtäminen laitteeseen, sivu 64*). Voit liittää geokätkötiedostot GPX-tiedostoon ja tuoda sitten tiedot laitteesi GPX-kansioon. Jos sinulla on geocaching.com-sivuston Premium-jäsenyys, voit ladata lists-toiminnolla laitteeseesi useita geokätköjä yhdellä kertaa yhtenä GPX-tiedostona.

1 Liitä laite tietokoneeseen USB-kaapelilla.

2 Siirry osoitteeseen www.geocaching.com.

3 Luo tili tarvittaessa.

4 Kirjaudu.

5 Etsi ja lataa geokätköjä laitteeseen geocaching.com-sivuston ohjeiden mukaisesti.

Geokätköhaut

Voit etsiä laitteeseesi tallennettuja geokätköjä.

Jos olet yhteydessä osoitteeseen www.geocaching.com, voit hakea reaaliaikaisia geokätkötietoja ja ladata geokätköjä.

HUOMAUTUS: premium-jäsenenä voit ladata tarkat tiedot yli kolmesta geokätköstä joka päivä. Lisätietoja on osoitteessa www.geocaching.com.

Geokätkön etsiminen

Voit etsiä navigaattoriisi ladattuja geokätköjä.

Jos olet yhteydessä osoitteeseen www.geocaching.com, voit hakea reaaliaikaisia geokätkötietoja ja ladata geokätköjä.

HUOMAUTUS: päivässä voi ladata yksityiskohtaiset tiedot rajallisesta määrästä geokätköjä. Jos haluat ladata enemmän, voit ostaa Premium-tilauksen. Lisätietoja on osoitteessa www.geocaching.com.

1 Valitse .

2 Valitse **Geokätkentä** > .

3 Avaa asetusvalikko valitsemalla .

4 Valitse vaihtoehto:

- Voit etsiä navigaattoriin ladattuja geokätköjä nimellä valitsemalla **Kirjoitushaku** ja kirjoittamalla hakuvedon.
- Voit etsiä lähellä sijaintiasi tai jotain muuta sijaintia olevia geokätköjä valitsemalla **Etsi läheltä** ja valitsemalla sijainnin.

Jos olet yhteydessä osoitteeseen www.geocaching.com, hakutulokset sisältävät reaaliaikaiset geokätkötiedot, jotka on haettu **GC Live -lataus**.

- Voit hakea reaaliaikaisia geokätköjä koodilla valitsemalla **GC Live -lataus** > **GK-koodi** ja antamalla geokätkökoodin.

Tällä toiminnolla voit ladata tietyn geokätkön osoitteesta www.geocaching.com, kun tiedät geokätkökoodin.

5 Valitse geokätkö.

Geokätkön tiedot tulevat näkyviin.

HUOMAUTUS: jos valitsit reaaliaikaisen geokätkön ja yhteys on muodostettu, navigaattori lataa tarvittaessa kaikki geokätkön tiedot sisäiseen muistiin.

Geokätkön hakeminen kartasta

1 Valitse **Geokätkentä**.

2 Valitse .

Jos olet yhteydessä osoitteeseen www.geocaching.com, voit päivittää kartassa lähellä sijaintiasi olevat reaaliaikaiset geokätköt valitsemalla .





3 Voit suodattaa tuloksia valitsemalla  (valinnainen).

4 Valitse geokätkö.

Geokätkön tiedot tulevat näkyviin. Jos valitsit reaaliaikaisen geokätkön ja yhteys on muodostettu, laite lataa geokätkön kaikki tiedot sisäiseen muistiin.



Geokätköluettelon suodattaminen

Voit suodattaa geokätköluettelon tiettyjen tekijöiden, kuten vaikeustason, mukaan.

- 1 Valitse .
- 2 Valitse **Geokätkentä** > .
- 3 Avaa asetusvalikko valitsemalla .
- 4 Valitse **Suodatin** ja valitse vähintään yksi vaihtoehto:
 - Voit suodattaa tuloksia geokätkön luokan, kuten mysteerin tai tapahtuman mukaan, valitsemalla **Tyyppi**.
 - Voit suodattaa tuloksia geokätkösäiliön fyysisen koon mukaan valitsemalla **Kätkön koko**.
 - Voit suodattaa geokätköt, joiden tila on **Ei yritetty**, **Ei löytynyt** tai **Löytyi**, valitsemalla **Tila**.
 - Valitsemalla tason 1–5 voit suodattaa geokätkön löytämisen vaikeustason tai maaston hankaluuden mukaan.
- 5 Valitsemalla  voit näyttää suodatetun geokätköluettelon.

Mukautetun geokätkösuodattimen tallentaminen

Voit luoda ja tallentaa mukautettuja suodattimia geokätköjä varten tiettyjen ehtojen perusteella.

- 1 Valitse .
- 2 Valitse **Asetukset** > **Geokätkentä** > **Suodinasetukset** > **Luo suodin**.
- 3 Valitse suodatettavat kohteet.
- 4 Valitse .
Uudet suodattimet tallennetaan automaattisesti nimellä Suodatin, jota seuraa numero. Esimerkiksi Suodatin 2. Voit muuttaa nimeä muokkaamalla geokätkösuodinta ([Mukautetun geokätkösuodattimen muokkaaminen](#), sivu 45).

Mukautetun geokätkösuodattimen muokkaaminen



- 1 Valitse .
- 2 Valitse **Asetukset** > **Geokätkentä** > **Suodinasetukset**.
- 3 Valitse suodatin.
- 4 Valitse muokattava kohde.

Mukautetun suodattimen käyttö geokätköluettelossa

Kun olet luonut suodattimen, voit käyttää sitä geokätköluettelossa.

- 1 Valitse **Geokätkentä** >  >  >  > **Käytä tallennettua suodatinta**.
- 2 Valitse suodatin.

Geokätkön tietojen tarkasteleminen

- 1 Valitse .
- 2 Valitse **Geokätkentä**.
- 3 Valitse geokätkö.
- 4 Avaa asetusvalikko valitsemalla .
- 5 Valitse **Katso piste**.
Geokätkön kuvaus ja lokit tulevat näkyviin.

Navigoiminen geokätkölle

- 1 Valitse .
- 2 Valitse **Geokätkentä**.
- 3 Valitse geokätkö.
- 4 Valitse **Mene**.



Geokätkön etsiminen vihjeiden avulla

Voit käyttää geokätkön etsinnässä apuna vihjeitä, kuten kuvausta ja koordinaatteja.

- 1 Kun navigoit geokätkölle, valitse **Geokätkentä**.
- 2 Valitse vaihtoehto:
 - Voit näyttää tietoja geokätköstä valitsemalla **Kuvaus**.
 - Voit näyttää vihjeen geokätkön sijainnista valitsemalla **Vihje**.
 - Voit näyttää geokätkön leveys- ja pituusasteet valitsemalla **Koordinaatit**.
 - Voit näyttää edellisten etsijöiden geokätköstä antaman palautteen valitsemalla **Toiminto**.
 - Voit ottaa chirp™ etsinnän käyttöön valitsemalla **chirp**.

Yrityksen kirjaaminen

Kun olet yrittänyt etsiä geokätköä, voit kirjata tuloksesi. Voit vahvistaa joitakin geokätköjä osoitteessa www.geocaching.com.

- 1 Valitse .
- 2 Valitse **Geokätkentä > Kirjaa**.
- 3 Valitse **Löytyi, Ei löytynyt, On korjattava** tai **Ei yritetty**.
- 4 Valitse vaihtoehto:
 - Voit lopettaa kirjaamisen valitsemalla .
 - Voit aloittaa navigoinnin lähimmälle geokätkölle valitsemalla **Etsi seuraavaksi lähin**.
 - Voit lisätä kommentin kätkön etsimisestä tai itse kätköstä valitsemalla **Muokkaa kommenttia**, kirjoittamalla kommentin ja valitsemalla .

Jos olet kirjautunut www.geocaching.com-sivustoon, loki ladataan automaattisesti www.geocaching.com-tilillesi.

chirp

chirp on pieni lisävaruste, jonka voit ohjelmoida ja jättää geokätkölle. Garmin Laitteen avulla voi etsiä geokätkölle jätettyä chirp laitetta.

chirp haun ottaminen käyttöön

- 1 Valitse .
- 2 Valitse **Asetukset > Geokätkentä > chirp™-määritys**.
- 3 Valitse **Etsi chirp™ > Käytössä**.

Geokätkön etsiminen chirp laitteen avulla

- 1 Kun chirp haku on käytössä, siirry geokätköä kohti.
Kun olet noin 10 metrin (33 jalan) päässä geokätköstä, jossa on chirp, chirptiedot tulevat näyttöön.
- 2 Valitse **Näytä tiedot**.
- 3 Tarvittaessa voit siirtyä geokätkön seuraavaan vaiheeseen valitsemalla **Mene**.

Reaaliaikaisten geokätkötietojen poistaminen laitteesta

Voit poistaa laitteesta reaaliaikaiset geokätkötiedot, jolloin vain tietokoneesta manuaalisesti ladatut geokätköt näytetään.

- 1 Valitse .
- 2 Valitse **Asetukset > Geokätkentä > Geocaching Live > Poista reaaliaikaiset tiedot**.
Reaaliaikaiset geokätkötiedot poistetaan laitteesta, eivätkä ne enää näy geokätköluettelossa.



Laitteen rekisteröinnin poistaminen geocaching.com-sivustosta

Jos siirrät laitteesi omistajuuden toiselle henkilölle, voit poistaa laitteen rekisteröinnin Geocaching-sivustosta.

- 1 Valitse .
- 2 Valitse **Asetukset** > **Geokätkentä** > **Geocaching Live** > **Poista laitteen rekisteröinti**.

inReach etäkäyttötoiminnon käyttäminen

inReach etäkäyttötoiminnolla voit hallita yhteensopivaa inReach satelliittiviestintälaitetta Montana 700/710 navigaattorilla.

- 1 Käynnistä inReach satelliittiviestintälaite.
- 2 Valitse Montana 700/710 navigaattorissa **inReach-etäkäyttö**.
HUOMAUTUS: tämä sovellus on mahdollisesti lisättävä päävalikkoon ennen kuin voit valita sen (*Päävalikon mukauttaminen, sivu 38*).
- 3 Valitse tarvittaessa **Kyllä**.
- 4 Odota, kun Montana 700/710 navigaattori muodostaa yhteyden inReach satelliittiviestintälaitteeseen.
- 5 Valitse vaihtoehto:
 - Lähetä sijainti-ilmoitus valitsemalla **Lähetä sijainti-ilmoitus** ja valitsemalla luettelosta viesti.
 - Lähetä tekstiviesti valitsemalla **Uusi viesti**, valitsemalla viestin yhteystiedot ja kirjoittamalla viestin teksti tai valitsemalla pikatekstiviesti.
 - Lähetä SOS-viesti valitsemalla  > **Kyllä**.
HUOMAUTUS: käytä SOS-toimintoa ainoastaan todellisessa hätätilanteessa.
 - Voit näyttää ajanoton ja kuljetun matkan valitsemalla .

Mies yli laidan -sijainnin merkitseminen ja navigoinnin aloittaminen siihen

Jotta voit tallentaa mies yli laidan (MOB) -sijainnin ja navigoida takaisin siihen, sinun tarvitsee lisätä Mies yli laidan -sovellus (*Päävalikon mukauttaminen, sivu 38*).

- 1 Valitse .
- 2 Valitse **Mies yli laidan** > **Käynnistä**.
Esiin tulee kartta, jossa näkyy reitti MOB-sijaintiin. Reitti näkyy oletusarvoisesti magentan värisenä viivana.
- 3 Navigoi kartan (*Navigoiminen kartan avulla, sivu 14*) tai kompassin avulla (*Navigoiminen kompassin avulla, sivu 15*).

Karttojen lataaminen

Ennen kuin voit ladata karttoja laitteeseen, sinun tarvitsee yhdistää langattomaan verkkoon (*Yhdistäminen langattomaan verkkoon, sivu 21*).

- 1 Valitse **Kartanhallinta > Outdoor Maps+**.

HUOMAUTUS: tämä sovellus on mahdollisesti lisättävä päävalikkoon ennen kuin voit valita sen (*Päävalikon mukauttaminen, sivu 38*).

- 2 Valitse vaihtoehto:

- Lataa maksuttomat satelliittikarttatiedot ilman tilausta valitsemalla **Lisää satelliittikuvat**.
- Lataa Premium-kartat ja aktivoi Outdoor Maps+ -tilauksesi tälle laitteelle valitsemalla **Tarkista tilaus > Lisää**.

HUOMAUTUS: osoitteessa garmin.com/outdoormaps on tietoja tilauksen ostamisesta.

- 3 Valitsemalla  > **Tasotiedot** voit katsoa lisätietoja karttatasoista (valinnainen).



- 4 Valitse **Lisää**.

- 5 Valitse vaihtoehto:

- Valitsemalla **Käytä karttaa** voit ladata alueen suoraan kartasta.
- Valitse hakualue käytettävissä olevista luokista.
- Voit hakea sijaintia toisen sijainnin läheltä valitsemalla  > **Etsi läheltä**.

- 6 Valitse **Lisää**.

- 7 Kartassa voit tehdä seuraavat toimet:

- Vedä karttaa, jos haluat katsoa muita kartan alueita.
- Lähennä ja loitonna karttaa nipistämällä tai levittämällä kahta sormeaa kosketusnäytöllä.
- Voit lähentää ja loitontaa karttaa valitsemalla  tai .
- Voit lähentää näkymää nopeasti kaksoisnapauttamalla karttaa.

- 8 Valitse näytön yläreunassa oleva tietopalkki.

- 9 Voit muokata karttalatauksen nimeä valitsemalla **Nimi**.

- 10 Voit ottaa käyttöön ja poistaa käytöstä karttatasoja kytkimellä.

Kartan arvioitu latauskoko tulee näkyviin. Varmista, että laitteessa on riittävästi vapaata tallennustilaa kartalle.

VIHJE: voit katsoa lisätietoja kartan tiedoista napauttamalla karttatason nimeä.

- 11 Valitse  > **Lataa**.

TopoActive karttojen lataaminen

Ennen kuin voit ladata karttoja laitteeseen, sinun tarvitsee yhdistää langattomaan verkkoon (*Yhdistäminen langattomaan verkkoon, sivu 21*).

- 1 Valitse **Kartanhallinta > TopoActive-kartat > Lisää**.

HUOMAUTUS: tämä sovellus on mahdollisesti lisättävä päävalikkoon ennen kuin voit valita sen (*Päävalikon mukauttaminen, sivu 38*).

- 2 Valitse kartta.

- 3 Valitse **Lataa**.

Karttaryhmien luonti

Jos laitteeseen on asennettu useita karttoja, voit järjestää niitä karttaryhmiin ja valita kartassa näytettävät karttaryhmät.

- 1 Valitse **Kartanhallinta > Karttasarjat > Luo karttaryhmä**.

- 2 Anna karttaryhmälle nimi.

- 3 Valitse karttaryhmään lisättävät kartat.

- 4 Näytä tai piilota karttaryhmä kytkimellä.

Karttaryhmän muokkaaminen

- 1 Valitse **Kartanhallinta > Karttasarjat**.
- 2 Valitse karttaryhmä.
- 3 Valitse vaihtoehto:
 - Lisää tai poista karttaryhmän karttoja valitsemalla **Muokkaa**.
 - Vaihda karttaryhmien järjestystä valitsemalla **Siirrä ylös** tai **Siirrä alas**.
 - Voit muokata karttaryhmän nimeä valitsemalla **Nimeä uudelleen**.

Karttaryhmän poistaminen

- 1 Valitse **Kartanhallinta > Karttasarjat**.
- 2 Valitse karttaryhmä.
- 3 Valitse **Poista**.

Profiilin valitseminen

Kun vaihdat toiminnosta toiseen, voit muuttaa laitteen asetuksia vaihtamalla profiilia.

- 1 Valitse .
- 2 Valitse **Profiilimuutos**.
HUOMAUTUS: tämä sovellus on mahdollisesti lisättävä päävalikkoon ennen kuin voit valita sen ([Päävalikon mukauttaminen, sivu 38](#)).
- 3 Valitse profiili.

Läheisyshälytyksen asettaminen

Läheisyshälytykset ilmoittavat, kun olet tietyn matkan päässä tietyistä sijainnista.

- 1 Valitse .
- 2 Valitse **Lähestymishälytykset > Luo hälytys**.
HUOMAUTUS: tämä sovellus on mahdollisesti lisättävä päävalikkoon ennen kuin voit valita sen ([Päävalikon mukauttaminen, sivu 38](#)).
- 3 Valitse luokka.
- 4 Valitse sijainti.
- 5 Valitse **Käytä**.
- 6 Määritä säde.

Kun saavut alueelle, jolla on läheisyshälytys, laitteesta kuuluu merkkiäni.

Läheisyshälytyksen muokkaaminen tai poistaminen

- 1 Valitse .
- 2 Valitse **Lähestymishälytykset**.
- 3 Valitse hälytys.
- 4 Valitse vaihtoehto:
 - Voit muokata sädettä valitsemalla **Vaihda säde**.
 - Näytä hälytys kartassa valitsemalla **Näytä kartta**.
 - Voit poistaa hälytyksen valitsemalla **Poista**.

Läheisyshälytysten äänimerkkien määrittäminen

Voit mukauttaa läheisyshälytysten äänimerkkejä.

- 1 Valitse **Lähestymishälytykset >  > Hälytysäänten määrittäminen**.
- 2 Valitse merkkiäni kutakin hälytysäänityyppiä varten.



Kaikkien läheisyshälytysten poistaminen käytöstä

Valitse **Lähestymishälytykset** >  > **Poista hälytykset käytöstä**.

Satelliittisivu

Satelliittisivulla näkyvät nykyinen sijainti, GPS-tarkkuus, satelliittien sijainnit ja signaalin voimakkuus.

GPS-satelliittiasetukset

Valitse . Valitse **Satelliitti**. Avaa asetusvalikko valitsemalla .

Käytä, GPS käytössä: voit ottaa GPS-ominaisuuden käyttöön.

Reitti ylös: osoittaa, näytetäänkö satelliitit siten, että pohjoinen on näytön yläreunassa vai siten, että jäljen ajosuunta on näytön yläreunassa.

Yksivärinen: voit valita, onko satelliittisivu moni- vai yksivärinen.

Aseta sijainti kartassa: voit merkitä nykyisen sijaintisi karttaan. Tämän sijainnin avulla voit luoda reittejä tai etsiä tallennettuja sijainteja.

AutoLocate-sijainti: laskee GPS-sijaintisi Garmin AutoLocate® toiminnolla.

Satelliittimäärittäminen: määrittää satelliittijärjestelmän asetukset ([Satelliittiasetukset, sivu 53](#)).

Tietojen lähettäminen ja vastaanottaminen langattomasti

Tietojen jakaminen langattomasti edellyttää sitä, että yhteensopiva Garmin laite on enintään 3 metrin (10 jalan) päässä.

Navigaattori voi lähettää ja vastaanottaa tietoja langattomasti, kun se on yhteydessä yhteensopivaan Garmin laitteeseen ANT+ tekniikalla. Voit jakaa esimerkiksi reittipisteitä, geokätköjä, reittejä ja jälkiä.

1 Valitse .

2 Valitse **Langaton jako**.

3 Valitse vaihtoehto:

- Valitse **Lähetä** ja valitse tietotyyppi.
- Valitsemalla **Vastaanota** voit vastaanottaa tietoja toisesta laitteesta. Toisen yhteensopivan laitteen on yritettävä lähettää tietoja.

4 Seuraa näytön ohjeita.

VIRB etäkäyttötoiminnon käyttäminen

Ennen kuin voit käyttää VIRB etäkäyttötoimintoa, sinun on otettava etäkäyttöasetus käyttöön VIRB kamerassa. Lisätietoja on *VIRB sarjan käyttöoppaassa*.

VIRB etäkäyttötoiminnolla voit ohjata VIRB actionkameraa navigaattorista.



1 Käynnistä VIRB kamera.

2 Valitse Montana navigaattorissa **VIRB-etäkäyttö**.

HUOMAUTUS: tämä sovellus on mahdollisesti lisättävä päävalikkoon ennen kuin voit valita sen ([Päävalikon mukauttaminen, sivu 38](#)).

3 Odota, kun navigaattori muodostaa yhteyden VIRB kameraan.

4 Valitse vaihtoehto:

- Voit tallentaa videokuvaa valitsemalla .
- Voit ottaa valokuvan valitsemalla .



Laitteen mukauttaminen

Mukautetut tietokentät ja kojelaudat

Tietokentissä on tietoja sijainnistasi tai muita erityistietoja. Kojelaudat ovat mukautettuja tietoryhmiä, jotka voivat olla käteviä tietyissä toimissa, kuten geokätkennässä.

Kartan tietokenttien käyttöönotto

Voit näyttää kartassa mukautettuja tietokenttiä.

- 1 Valitse kartassa  > **Kartta-asetus** > **Kojelauta**.
- 2 Valitse **Suuri tietokenttä**, **Pienet tietokentät** tai **Kulmien tietokentät**.
- 3 Tarvittaessa voit näyttää tietokentät valitsemalla kartassa näytön yläreunassa olevan .



Tietokenttien mukauttaminen

Ota kartan tietokentät käyttöön, jotta voit muuttaa niitä (*Kartan tietokenttien käyttöönotto, sivu 51*).

Voit mukauttaa tietokenttiä ja kojelautoja kartta-, kompassi-, ajotietokone- ja korkeusmittarisivulla.

- 1 Valitse tietokenttä sivulla, jolla näkyy tietokenttiä.
- 2 Valitse tietokentän luokka ja tietokenttä.

Kojelautojen mukauttaminen

- 1 Valitse sivu.
- 2 Valitse vaihtoehto:
 - Valitse kartassa  > **Kartta-asetus** > **Kojelauta**.
 - Valitse kompassissa tai ajotietokoneessa  > **Muuta kojelautaa**.
- 3 Valitse kojelauta.

Näytön kääntäminen

Kääntämällä laitetta voit katsella näyttöä vaaka- tai pystytilassa.

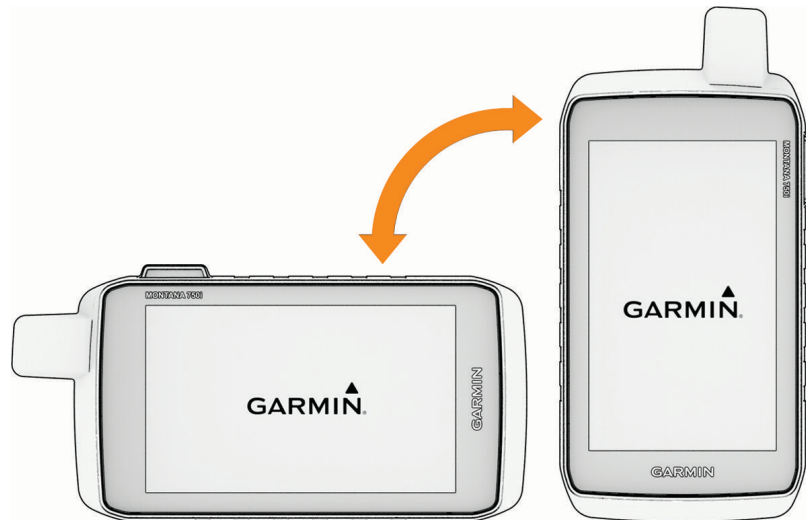

HUOMAUTUS: kun käytät inReach ominaisuuksia Montana 700i/710i/750i/760i laitteessa, käytä laitetta pystytilassa siten, että antenni osoittaa taivasta kohti.

Määritä-valikko

Valitse . Valitse **Asetukset**.

Järjestelmä: voit mukauttaa järjestelmän asetuksia (*Järjestelmäasetukset*, sivu 53).

Näyttö: säätää taustavalon ja näytön asetuksia (*Näyttöasetukset*, sivu 54).

Puhelin: voit ottaa käyttöön Bluetooth tekniikan, pariliittää puhelimen laitteeseen (*Älypuhelimien ja laitteen pariliitos*, sivu 20) ja mukauttaa puhelimen asetuksia (*Puhelinasetukset*, sivu 54).

Bluetooth-ääni: laitteen pariliittäminen äänentoistolaitteeseen (*Bluetooth-ääniasetukset*, sivu 54).

Wi-Fi: voit yhdistää langattomiin verkkoihin (*Wi-Fi asetukset*, sivu 55).

Jäljitys: voit mukauttaa inReach jäljitysasetuksia Montana 700i/710i/750i/760i laitteessa (*inReach jäljitysasetukset*, sivu 11).

Viestit: voit mukauttaa inReach viestien asetuksia Montana 700i/710i/750i/760i laitteessa (*Viestiasetukset*, sivu 10).

Kartta: määrittää kartan ulkoasun (*Kartta-asetukset*, sivu 15).

Tallennus: voit mukauttaa suoritusten tallennusasetuksia (*Tallennusasetukset*, sivu 29).

Reititys: voit mukauttaa tapaa, jolla ohjelmisto laskee kunkin suorituksen reitit (*Reititysasetukset*, sivu 55).

Virransäätötila: voit mukauttaa virransäätötilan käyttöönottoasetuksia (*Virransäätötilan ottaminen käyttöön*, sivu 55).

Reittipisteet: voit määrittää mukautetun etuliitteen automaattisesti nimettäville reittipisteille.

Äänet: asettaa laitteen äänet, kuten herätys- ja hälytysäänet (*Laitteen merkkiäänten määrittäminen*, sivu 55).

Kulkusuunta: voit mukauttaa kompassisuunnan asetuksia (*Kulkusuunta-asetukset*, sivu 17).

Korkeusmittari: voit mukauttaa korkeusmittariasetuksia (*Korkeusmittariasetukset*, sivu 18).

Kamera: määrittää kameran asetukset Montana 750i/760i laitteessa (*Kamera-asetukset*, sivu 56).

Geokätkentä: voit mukauttaa geokätkentäasetuksia (*Geokätkentäasetukset*, sivu 56).

Tunnistimet: pariliittää langattomia antureita laitteeseen (*Antureiden asetukset*, sivu 56).

Kuntoilu: voit mukauttaa kuntoilusuoritusten tallennusasetuksia (*Kuntoiluasetukset*, sivu 57).

Veneily: määrittää veneilytietojen ulkoasun kartassa (*Veneilyasetukset*, sivu 57).

Valikot: voit mukauttaa laitteen valikkoja (*Valikkoasetukset*, sivu 57).

Sijaintimuoto: määrittää maantieteellisen sijainnin muodon ja datumin asetukset (*Sijaintimuotoasetukset*, sivu 58).

Yksikkö: määrittää laitteen mittayksikön (*Mittayksikön vaihtaminen*, sivu 58).

Aika: muuttaa aika-asetuksia (*Aika-asetukset*, sivu 58).

Helppokäyttötoiminnot: määrittää helppokäyttöisyysasetukset (*Helppokäyttöisyysasetukset*, sivu 58).

Profiilit: voit mukauttaa ja luoda suoritusprofiileja (*Profiilit*, sivu 59).

Nollaa: voit nollata käyttäjätiedot ja -asetukset (*Tietojen ja asetusten nollaaminen*, sivu 60).

Tietoja: näyttää laitteen tiedot, kuten laitteen tunnuksen, ohjelmistoversion, säädöstiedot ja käyttöoikeussopimuksen (*Lainsäädännöllisten e-label-tietojen ja yhdenmukaisuustietojen tarkasteleminen*, sivu 61).

Järjestelmäasetukset

Valitse **Asetukset > Järjestelmä**.

Satelliitti: voit määrittää satelliittijärjestelmän asetuksia ([Satelliittiasetukset, sivu 53](#)).

Kieli: voit asettaa tekstin kielen laitteessa ja ääniopastuksen kielen.

HUOMAUTUS: tekstin kielen vaihtaminen ei vaihda käyttäjän antamien tietojen tai karttatietojen kieltä.

Virtapainike: voit lisätä virtapainikkeeseen pikavalintoja ([Virtapainikkeen mukauttaminen, sivu 53](#)).

Lisämäärittys: määrittää virtatilan, kun laite on liitetty ulkoiseen virtalähteeseen tai irrotettuna siitä, ja määrittää viestintäliitännän tilan ([Liitäntäasetukset, sivu 54](#)).

RINEX-kirjaus: sallii laitteen tallentaa RINEX (Receiver Independent Exchange Format) -tietoja järjestelmä tiedostoon. RINEX on satelliittinavigointijärjestelmien raakatietojen siirtomuoto.

Akun tyyppi: määrittää Montana 700/710 laitteen akun tyyppin.

HUOMAUTUS: asetus näkyy ainoastaan, kun valinnainen AA-akku on asennettuna Montana 700/710 laitteeseen.

Satelliittiasetukset

Valitse **Asetukset > Järjestelmä > Satelliitti**.

Satelliittijärjestelmä: voit valita satelliittijärjestelmäksi GPS:n, GPS:n ja toisen satelliittijärjestelmän ([GPS ja muut satelliittijärjestelmät, sivu 53](#)) tai Esittelytila (GPS off).

WAAS/EGNOS: valitsee satelliittijärjestelmäksi WAAS/EGNOS (Wide Area Augmentation System/European Geostationary Navigation Overlay Service). Tietoja WAAS-ominaisuudesta on osoitteessa garmin.com/aboutGPS.

GPS ja muut satelliittijärjestelmät

Kun käytät GPS:ää ja toista satelliittijärjestelmää samanaikaisesti, suorituskyky haastavissa ympäristöissä paranee ja paikannus nopeutuu verrattuna pelkän GPS-järjestelmän käyttöön. Useat järjestelmät kuitenkin kuluttavat paristojen virtaa nopeammin kuin pelkkä GPS.

Laitteesi voi käyttää näitä GNSS (Global Navigation Satellite Systems) -järjestelmiä. Kaikkia satelliittijärjestelmiä ei välttämättä voi käyttää kaikissa laitemalleissa.

HUOMAUTUS: voit tarkastella satelliittien sijainteja ja käytettävissä olevia satelliittijärjestelmiä satelliittisivulla ([Satelliittisivu, sivu 50](#)).

GPS: yhdysvaltojen luoma satelliittipaikannusjärjestelmä.

GLONASS: venäjän luoma satelliittipaikannusjärjestelmä.

GALILEO: euroopan avaruusjärjestön luoma satelliittipaikannusjärjestelmä.

Virtapainikkeen mukauttaminen

Voit mukauttaa virtapainiketta, jotta voit helposti avata valikon, sovellukset tai jonkin muun laitteen toiminnon.

- 1 Valitse **Asetukset > Järjestelmä > Virtapainike**.
- 2 Valitse **Yksi napautus** tai **Kaksoisnapautus**.
- 3 Valitse jokin vaihtoehto.

Liitäntäasetukset

Valitse **Asetukset** > **Järjestelmä** > **Lisämääritys** > **Liitännät**.

HUOMAUTUS: kaikissa tuotemalleissa ei ole kaikkia asetuksia.

Garmin Spanner: voit käyttää laitteen USB-porttia useimpien NMEA 0183 -yhteensopivien karttaohjelmistojen kanssa luomalla virtuaalisen sarjaportin.

Garmin: määrittää laitteen käyttämään omaa Garmin muotoa, jossa reittipiste-, reitti- ja jälkitietoja voi siirtää tietokoneeseen.

NMEA-tulo/-lähtö: määrittää laitteen käyttämään vakiomuotoista NMEA 0183 -lähtöä ja -tuloa.

Teksti: sijainti- ja nopeustiedot yksinkertaisena ASCII-tekstinä.

MTP: määrittää laitteen käyttämään tiedostojärjestelmänsä avaamiseen MTP (Media Transfer Protocol) -protokollaa massamuistitilan sijasta.

HUOMAUTUS: Montana 710/710i/760i navigaattorit tukevat ainoastaan MTP-tiedostonsiirtotilaa.

Näyttöasetukset

Valitse **Asetukset** > **Näyttö**.

Taustavalon aika: määrittää ajan, jonka kuluttua taustavalo sammuu.

Suunnan lukitus: lukitsee näytön suunnan pysty- tai vaakatilassa ja mahdollistaa näytön automaattisen suunnan vaihtamisen laitteen suunnan mukaan.

Automaattinen näytön lukitus: määrittää näytön lukittumaan automaattisesti.

Akunsäästö: säästää akun virtaa ja pidentää akunkestoa sammuttamalla näytön, kun taustavalo aikakatkeaa (*Akunsäästötilan ottaminen käyttöön, sivu 54*).

Ulkoasu: määrittää korostusvärin päiväksi ja yöksi (*Ulkoasuasetukset, sivu 54*).

Akunsäästötilan ottaminen käyttöön

Akun käyttöikä voi pidentää akunsäästötilan avulla.

Valitse **Asetukset** > **Näyttö** > **Akunsäästö** > **Käytössä**.

Akunsäästötilassa näyttö sammuu, kun taustavalo aikakatkaistaan. Voit käynnistää näytön valitsemalla **ⓘ**-kuvakkeen ja voit tarkastella tilasivua kaksoisnapauttamalla **ⓘ**-kuvaketta.

Ulkoasuasetukset

Valitse **Asetukset** > **Näyttö** > **Ulkoasu**.

Tila: määrittää vaalean tai tumman taustan tai vaihtaa taustaa automaattisesti nykyisen sijainnin auringonnousu- ja -laskuajan mukaan.

Päiväväri: määrittää valintojen värin päivätilassa.

Yöväri: määrittää valintojen värin yötilassa.

Vaakaohjaimet: sijoittaa ohjaimet näytön vasempaan tai oikeaan reunaan vaakatilassa.

Puhelinasetukset

Valitse . Valitse **Asetukset** > **Puhelin**.

Tila: ottaa käyttöön Bluetooth tekniikan ja näyttää nykyisen yhteyden tilan.

Ilmoitukset: näyttää tai piilottaa puhelimen ilmoitukset.

Unohda puhelin: poistaa yhdistetyn puhelimen. Tämä vaihtoehto on käytettävissä vasta, kun puhelin on pariliitetty.

Bluetooth-ääniasetukset

Valitse . Valitse **Asetukset** > **Bluetooth-ääni**.

Äänilaite: voit pariliittää laitteeseen langattoman kuulokemikrofonin (*Langattoman kuulokkeen ja laitteen pariliitos, sivu 22*).

Wi-Fi asetukset

Valitse . Valitse **Asetukset > Wi-Fi**.

Wi-Fi: ottaa käyttöön langattoman yhteyden.

Lisää verkko: voit etsiä langattoman verkon ja yhdistää siihen.

Reititysasetukset

Käytettävissä olevat reititysasetukset vaihtelevat sen mukaan, onko Suora reitti käytössä.

Valitse . Valitse **Asetukset > Reititys**.

Suora reitti: ottaa käyttöön tai poistaa käytöstä suoran reitin. Suora reitti laskee mahdollisimman suoran reitin määränpäähän.

Toiminto: määrittää suorituksen reititystä varten. Navigaattori optimoi laskemansa reitit valitsemasi suorituksen tyyppin mukaan.

Reitin navigointitapa: määrittää reittien laskutavan. Suora polku -vaihtoehtoa käytetään navigointiin pisteestä pisteeseen ilman uudelleenlaskentaa. Tiet & polut -vaihtoehto säättää reittiä karttatietojen mukaan ja laskee reitin uudelleen tarvittaessa. Kysyttäessä-vaihtoehto ottaa käyttöön kehotteen valita navigointitapa aina navigoitaessa reittiä.

Reittihälytykset: ota käyttöön tai poista käytöstä reittihälytykset. Navigaattori hälyttää, kun poistut reitiltä, ja uudelleen, kun palaat reitille.

Suosioon perustuva reititys: laskee reitit suosituimpien Garmin Connect reittien perusteella.

Reitin siirtymät: määrittää, miten navigaattori luo reitin pisteestä toiseen. Tämä asetus on käytettävissä ainoastaan joidenkin suoritusten yhteydessä. Etäisyys-asetus reitittää reitin seuraavaan pisteeseen, kun olet tietyn etäisyyden päässä nykyisestä pisteestä.

Lisämääritys: voit mukauttaa reitityksen lisäasetuksia ([Reitityksen lisäasetukset, sivu 55](#)).

Reitityksen lisäasetukset

Valitse . Valitse **Asetukset > Reititys > Lisämääritys**.

Lukitus tiehen: lukitsee sijaintisi kartalla osoittavan sinisen kolmion lähimpään tiehen. Tästä on eniten hyötyä, kun ajat tai navigoit teillä.

Laskentatapa: määrittää reitin laskentatavan.

Poissa reitiltä -uudelleenlaskenta: määrittää uudelleenlaskennan asetukset navigoitaessa poissa aktiiviselta reitiltä.

Vältettävien määritys: määrittää vältettävät teiden, maaston ja liikkumistapojen tyypit navigoinnin aikana.

Virransäästötilan ottaminen käyttöön

Paristonkestoa voi pidentää virransäästötilan avulla. Virransäästötilassa näyttö sammuu, laite siirtyy virransäästötilaan ja laite kerää tavallista vähemmän GPS-jälkipisteitä.

1 Valitse .

2 Valitse **Asetukset > Virransäästötila**.

3 Valitse vaihtoehto:

- Voit määrittää laitteen näyttämään kehotteen ottaa virransäästötila käyttöön, kun sammutat laitteen, valitsemalla **Kysyttäessä**.
- Voit määrittää laitteen ottamaan virransäästötilan käyttöön automaattisesti kahden minuutin käyttämättömyyden jälkeen valitsemalla **Automaattinen**.
- Voit määrittää, että virransäästötilaa ei oteta käyttöön koskaan, valitsemalla **Ei koskaan**.

Laitteen merkkiäänten määrittäminen

Voit mukauttaa viestien ja käännösvaroitusten merkkiääniä sekä hälytyksiä.

1 Valitse **Asetukset > Äänet > Äänet > Käytössä**.

2 Valitse merkkiääni kutakin äänityyppiä varten.

Kamera-asetukset

Valitse **Asetukset > Kamera**.

Tallenna kuvat: määrittää valokuvien tallennuspaikan.

Kameran ohjeet: näyttää lyhyet valokuvien kuvausohjeet.

Geokätkentäasetukset

Valitse . Valitse **Asetukset > Geokätkentä**.

Geocaching Live: voit poistaa reaaliaikaiset geokätkötiedot laitteesta ja laitteen rekisteröinnin osoitteesta geocaching.com (*Reaaliaikaisten geokätkötietojen poistaminen laitteesta, sivu 46, Laitteen rekisteröinnin poistaminen geocaching.com-sivustosta, sivu 47*).

Geokätkön tyyli: määrittää laitteen näyttämään geokätköluettelon nimien tai koodien avulla.

chirp™-määrittys: voit ottaa käyttöön chirp haun ja ohjelmoida chirp lisävarusteen (*chirp, sivu 46*).

Suodinasetukset: voit luoda ja tallentaa mukautettuja suodattimia geokätköjä varten (*Mukautetun geokätkösuodattimen tallentaminen, sivu 45*).

Löydetyt geokätköt: voit kirjoittaa löydettyjen geokätköjen määrän. Tämä numero kasvaa automaattisesti, kun kirjaat löytöjä (*Yrityksen kirjaaminen, sivu 46*).

Geokätkön läheisyshälytys: voit määrittää hälytyksen kuulumaan, kun olet tietyn etäisyyden päässä geokätköstä.

Antureiden asetukset

Valitse . Valitse **Asetukset > Tunnistimet**.

Kuntoilu: voit pariliittää kuntoilulisävarusteita, kuten sykemittarin tai nopeus- ja poljinnopeusantureita.

tempe-anturi: voit pariliittää tempe™ lämpöanturin.

XERO: voit ottaa käyttöön ja poistaa käytöstä jakamisen tilan ja muuttaa jakamisen julkiseksi tai yksityiseksi.

HUOMAUTUS: voit jakaa sijaintisi yhteensopivasta Xero laitteesta.

DogTrack: voit vastaanottaa tietoja yhteensopivasta kannettavasta koiranseurantalaitteesta (*Koiran seuranta, sivu 41*).

Applied Ballistics: voit käyttää Applied Ballistics® laitteita, kuten etäisyysmittareita tai tuuliantureita, ja tarkastella ballistiikkatietoja navigaattorissa.

inReach-etäkäyttö: voit ottaa käyttöön tai poistaa käytöstä inReach etäkäyttötoiminnon ja Montana 700i/710i/750i/760i laitteen vahvistuksen.

HUOMAUTUS: voit pariliittää yhteensopivan Garmin laitteen ja etälähetää sen avulla viestejä Montana 700i/710i/750i/760i laitteesta.

Langattomien anturien pariliitos

Aseta sykevyö tai anturi paikalleen, ennen kuin muodostat pariliitoksen.

Navigaattorin voi pariliittää langattomiin antureihin ANT+ tai Bluetooth tekniikalla. Navigaattoriin voi yhdistää esimerkiksi sykemittarin. Lisätietoja valinnaisten anturien yhteensopivuudesta ja hankkimisesta on osoitteessa buy.garmin.com.

1 Tuo navigaattori enintään 3 metrin (10 jalan) päähän anturista.

HUOMAUTUS: pysy 10 metrin (33 jalan) päässä muista antureista pariliitoksen muodostamisen aikana.

2 Valitse .

3 Valitse **Asetukset > Tunnistimet**.

4 Valitse anturin tyyppi.

5 Valitse **Etsi uusi**.

Kun anturi on liitetty navigaattoriin, anturin tila muuttuu Etsitään-tilasta Yhdistetty-tilaan.

Kuntoiluasetukset

Valitse . Valitse **Asetukset > Kuntoilu**.



Auto Lap: navigaattori merkitsee kierroksen automaattisesti aina tietyn matkan jälkeen.

Käyttäjät: määrittää käyttäjäprofiilin tiedot. Navigaattori laskee tarkat harjoitustiedot Garmin Connect palvelussa antamiesi tietojen perusteella.

Sykealueet: määrittää viisi sykealuetta ja maksimisykkeen kuntoilusuorituksia varten.

Kierrosten merkitseminen matkan mukaan

Auto Lap® ominaisuuden avulla voit automaattisesti merkitä kierroksen tietyn matkan päähän. Tämän ominaisuuden avulla voit helposti vertailla tehoa suorituksen eri vaiheissa.

- 1 Valitse .
- 2 Valitse **Asetukset > Kuntoilu > Auto Lap**.
- 3 Anna arvo ja valitse .

Kuntoilu-käyttäjätprofiilin määrittäminen

Laite laskee tarkat tiedot itsestäsi antamiesi tietojen perusteella. Profiilissa muokattavia tietoja ovat sukupuoli, ikä, paino, pituus sekä aktiivikuntoilija-status (*Tietoja aktiivikuntoilijoista, sivu 57*).

- 1 Valitse **Asetukset > Kuntoilu > Käyttäjät**.
- 2 Muuta asetuksia.

Tietoja aktiivikuntoilijoista

Aktiivikuntoilijalla tarkoitetaan henkilöä, joka on harjoitellut säännöllisesti useiden vuosien ajan (lukuun ottamatta pienten vaurioiden aiheuttamia keskeytyksiä) ja jonka leposyke on enintään 60 lyöntiä minuutissa.

Veneilyasetukset



Valitse . Valitse **Asetukset > Veneily**.

Merikarttatila: määrittää laitteen käyttämän karttatyyppin, kun laite näyttää veneilytietoja. Merenkulku näyttää kartan ominaisuuksia eri väreillä, jotta merenkulkukohdepisteet näkyvät paremmin ja kartta vastaa paperikarttojen piirrotapaa. Kalastus (edellyttää merikarttoja) näyttää pohjan muodot ja syvyysluotaukset yksityiskohtaisessa näkymässä ja yksinkertaistaa kartan esitystapaa optimaalista kalastuskäyttöä varten.

Ulkoasu: määrittää kartassa näkyvien navigointiapumerkkien ulkoasun.

Merihälytysasetukset: voit määrittää hälytyksen kuulumaan, kun vene ylittää ankkurissa ollessaan tietyn laahausetäisyyden, kun olet tietyn matkan päässä poissa suunnalta ja kun vesi muuttuu tietyn syvyyseksi (*Merenkulkuhälytysten määrittäminen, sivu 57*).

Merenkulkuhälytysten määrittäminen

- 1 Valitse .
- 2 Valitse **Asetukset > Veneily > Merihälytysasetukset**.
- 3 Valitse hälytyksen tyyppi.
- 4 Anna matka ja valitse .

Valikkoasetukset

Valitse . Valitse **Asetukset > Valikot**.

Valikkotyyli: määrittää päävalikon ulkoasun.

Päävalikko: voit siirtää, lisätä ja poistaa päävalikon kohteita (*Päävalikon mukauttaminen, sivu 38*).

Suosikit: voit siirtää, lisätä ja poistaa suosikkipalkin kohteita (*Suosikit-palkin mukauttaminen, sivu 58*).

Asetukset: muuttaa määritysvalikon kohteiden järjestystä.

Etsi: muuttaa etsintävalikon kohteiden järjestystä.

Suosikit-palkin mukauttaminen

Suosikkipalkin kohteita voi lisätä ja poistaa, ja niiden järjestystä voi muuttaa.

- Valitse ja vedä haluamasi suosikkipalkin kuvake uuteen paikkaan.
- Valitse **Asetukset > Valikot > Suosikit** ja valitse kohde, jotta voit muuttaa kohteiden järjestystä tai poistaa kohteen suosikkipalkista.
- Voit lisätä uuden kohteen suosikkipalkkiin poistamalla nykyisen kohteen suosikkipalkista ja valitsemalla **Lisää sivu**.

Sijaintimuotoasetukset

HUOMAUTUS: älä muuta sijaintimuotoa tai karttadatumin koordinaattijärjestelmää, ellei käytössä ole erilaista sijaintimuotoa käytävä kartta.

Valitse . Valitse **Asetukset > Sijaintimuoto**.

Sijaintimuoto: määrittää sijaintimuodon, jossa sijaintilukema näkyy.

Karttadatum: kartan rakenteen määrittävän koordinaattijärjestelmän muuttaminen.

Kartan sferoidi: näyttää laitteen käyttämän koordinaattijärjestelmän. Oletuksena käytettävä koordinaattijärjestelmä on WGS 84.

Mittayksikön vaihtaminen

1 Valitse .

2 Valitse **Asetukset > Yksikkö**.

3 Valitse vaihtoehto:

- Voit vaihtaa nopeuden ja etäisyyden mittayksikön valitsemalla **Nopeus/matka**.
- Voit vaihtaa pystynopeuden mittayksikön valitsemalla **PYSTYNOPEUS**.
- Voit vaihtaa korkeuden mittayksikön valitsemalla **Korkeus > Korkeus**.
- Voit vaihtaa syvyyden mittayksikön valitsemalla **Korkeus > Syvyys**.
- Voit vaihtaa lämpötilan mittayksikön valitsemalla **Lämpötila**.
- Voit vaihtaa paineen mittayksikön valitsemalla **Paine**.

4 Valitse mittayksikkö.

Aika-asetukset

Valitse . Valitse **Asetukset > Aika**.

Ajan esitys: määrittää laitteeseen 12 tai 24 tunnin kellon.

Aikavyöhyke: määrittää laitteen aikavyöhykkeen. Automaattinen-valinta määrittää aikavyöhykkeen automaattisesti GPS-sijaintisi mukaan.

Kesäaika: määrittää laitteen käyttämään kesäaikaa.

Helppokäyttöisyysasetukset

Valitse **Asetukset > Helppokäyttötoiminnot**.

Kosketuserkkyys: määrittää kosketusnäytön herkkyyden (*Kosketusnäytön herkkyyden asettaminen, sivu 58*).

Tarkista tekstin koko: säätää tekstin kokoa.

Vierityksen hallinta: lisää näyttään vieritysnuolet, kun valikko, luettelo tai ruudukko on vieritettävissä.

Kosketusnäytön herkkyyden asettaminen

Voit säätää kosketusnäytön herkkyyttä toiminnon mukaan.

1 Valitse **Asetukset > Helppokäyttötoiminnot > Kosketuserkkyys**.

2 Valitse vaihtoehto.

VIHJE: voit testata kosketusnäytön asetuksia käsineillä ja ilman toiminnon mukaan.

Profiilit

Profiilit ovat asetusryhmiä, jotka optimoivat laitteen toiminnot käyttötavan mukaan. Voit esimerkiksi käyttää eri asetuksia ja näkymiä metsästykseseen ja geokätkentään.

Kun käytät profiilia ja muutat asetuksia, kuten tietokenttiä tai mittayksiköitä, muutokset tallennetaan automaattisesti profiilin osaksi.

Mukautetun profiilin luominen

Jos mikään esiladatuista profiileista ei vastaa omaa suoritustasi tai matkaasi, voit luoda mukautetun profiilin, jossa on yksilöidyt asetukset ja tietokentät.

1 Valitse .

2 Valitse **Asetukset > Profiilit > Luo uusi profiili > OK**.

Uusi profiili luodaan oletusnimellä ja -numerolla, kuten Profile 10. Uusi profiili muuttuu aktiiviseksi profiiliksi.

3 Valitse uusi profiili.

4 Valitse vaihtoehto:

- Muuta profiilin nimi oletuksesta (*Profiilin nimen muokkaaminen, sivu 59*).
- Mukauta asetuksia tarvittaessa (*Määritä-valikko, sivu 52*).
- Mukauta tietokenttiä tarvittaessa (*Tietokenttien mukauttaminen, sivu 51*).

Asetuksiin ja tietokenttiin tekemäsi muutokset tallentuvat aktiiviseen profiiliin automaattisesti.

Profiilin nimen muokkaaminen

1 Valitse .

2 Valitse **Asetukset > Profiilit**.

3 Valitse profiili.

4 Valitse **Muokkaa nimeä**.

5 Kirjoita uusi nimi.

Profiilin poistaminen

HUOMAUTUS: profiilia ei voi poistaa, kun se on käytössä.

1 Valitse .

2 Valitse **Asetukset > Profiilit**.

3 Valitse profiili.

4 Valitse **Poista**.

Kiinnitysprofiilien asettaminen

Voit määrittää kunkin kiinnitysvaihtoehdon profiiliin.

1 Valitse **Asetukset > Profiilit >  > Aseta kiinnitysprofiilit**.

2 Valitse kiinnitysvaihtoehto.

3 Valitse profiili.

Tietojen ja asetusten nollaaminen

1 Valitse .

2 Valitse **Asetukset > Nollaa**.

3 Valitse vaihtoehto:

- Voit nollata tietyn matkan tiedot, kuten etäisyyden ja keskiarvot, valitsemalla **Nollaa matkatiedot**.
- Voit poistaa kaikki tallennetut reittipisteet valitsemalla **Poista kaikki reittipisteet**.
- Voit poistaa kaikki nykyisen suorituksen aloittamisen jälkeen tallennetut tiedot valitsemalla **Tyhjennä nykyinen suoritus**.

HUOMAUTUS: laite jatkaa nykyisen suorituksen uusien tietojen tallentamista.

- Voit palauttaa ainoastaan nykyisen suoritusprofiilin tehdasasetukset valitsemalla **Nollaa prof. as..**
 - Voit palauttaa kaikki laitteen ja profiilien tehdasasetukset valitsemalla **Nollaa kaikki asetukset**.
- HUOMAUTUS:** kaikkien asetusten nollaamisen jälkeen kaikki geokätkösuoritukset poistetaan laitteestasi. Tämä ei poista tallennettuja käyttäjätietoja, kuten jälkiä ja reittipisteitä.
- Voit poistaa kaikki tallennetut käyttäjätiedot ja palauttaa kaikkien laitteen asetusten oletusarvot valitsemalla **Poista kaikki**.

HUOMAUTUS: kaikkien asetusten poistaminen poistaa henkilökohtaiset tiedot, historiatiedot ja tallennetut käyttäjätiedot, kuten jäljet ja reittipisteet.

Sivun oletusasetusten palauttaminen

1 Avaa sivu, jonka asetukset aiot palauttaa.

2 Valitse  > **Palauta oletukset**.

Laitteen tiedot

Tuotepäivitykset

Asenna tietokoneeseen Garmin Express (www.garmin.com/express). Voit asentaa älypuhelimeen Garmin Explore sovelluksen, jolla voit ladata reittipisteitä, reittejä, jälkiä ja suorituksia.

Garmin Express helpottaa näiden palvelujen käyttöä Garmin laitteissa:

- Ohjelmistopäivitykset
- Karttapäivitykset
- Tuotteen rekisteröiminen

Määrittäminen: Garmin Express

1 Liitä laite tietokoneeseen USB-kaapelilla.

2 Siirry osoitteeseen garmin.com/express.

3 Seuraa näytön ohjeita.

Lisätietojen saaminen

Lisätietoja tästä laitteesta on yhtiön Garmin sivustossa.

- Osoitteesta support.garmin.com saat lisää oppaita, artikkeleita ja ohjelmistopäivityksiä.
- Saat lisätietoja valinnaisista lisävarusteista ja varaosista osoitteesta buy.garmin.com tai Garmin jälleenmyyjältä.

Lainsäädännöllisten e-label-tietojen ja yhdenmukaisuustietojen tarkasteleminen

Tämän laitteen tyyppimerkintä toimitetaan sähköisesti. E-label-tiedot saattavat sisältää säädöstietoja, kuten FCC:n tunnistenumeroita tai alueellisia yhdenmukaisuusmerkintöjä, IMEI-numeron sekä sovellettavia tuote- ja lisensointitietoja.

- 1 Valitse .
- 2 Valitse **Asetukset**.
- 3 Valitse **Tietoja**.

AA-paristojen asentaminen

Mukana toimitetun litiumioniakun sijaan (*Litiumioniakun asentaminen, sivu 4*), voit käyttää kolmea AA-paristoa valinnaisen AA-akkupakkauksen kanssa (valinnainen, ei mukana). Tämä on kätevää, kun olet patikoimassa etkä voi ladata litiumioniakkua. Garmin saat parhaan tuloksen käyttämällä litium AA-paristoja.

HUOMAUTUS: valinnainen AA-akkupakkaus on yhteensopiva vain Montana 700/710 laitteeseen.

- 1 Irrota litiumioniakku Montana 700/710 laitteesta kiertämällä D-rengasta vastapäivään.
- 2 Avaa AA-akkupakkauksen kansi työntämällä salpaa.

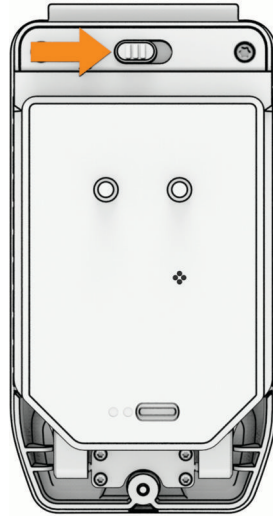

- 3 Aseta kolme AA-akkua paikoilleen oikein päin ja sulje akkupakkauksen kansi.

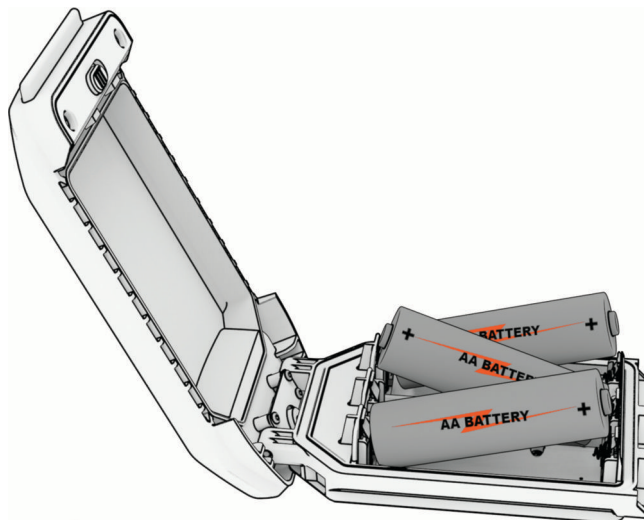

- 4 Aseta AA-akkupakkaus laitteen takaosaan, kierrä D-rengasta myötäpäivään ja paina D-rengasta laitteen takaosaa vasten.
- 5 Pidä  painettuna.

6 Valitse **Asetukset > Järjestelmä > Akun tyyppi**.

7 Valitse **Alkali, Litium, NiMH** tai **Esiladattu NiMH**.

HUOMAUTUS

Voit estää korroosiota irrottamalla akut akkupakkauksesta käytön jälkeen ja säilyttämällä akkupakkausta kuivassa paikassa.

Laitteen huoltaminen

HUOMAUTUS

Älä säilytä laitetta erittäin kuumissa tai kylmissä paikoissa, koska laite saattaa vahingoittua pysyvästi.

Älä koskaan käytä kosketusnäyttöä kovalla tai terävällä esineellä. Muutoin näyttö voi vahingoittua.

Vältä kemiallisia puhdistusaineita, liuottimia, aurinkovoiteita ja hyönteismyrkkyjä, jotka voivat vahingoittaa muoviosia ja pintoja.

Kiinnitä suojus tiukasti, jotta USB-portti ei vahingoitu.

Kiinnitä suojus tiukasti, jotta ulkoisen antennin liitintä ei vahingoitu.

Vältä kovia iskuja ja kovaa käsittelyä, koska se voi lyhentää laitteen käyttöikää.

Laitteen puhdistaminen

1 Käytä miedolla pesuaineliuksella kostutettua liinaa.

2 Pyyhi laite kuivaksi.

Anna laitteen kuivua kokonaan puhdistuksen jälkeen.

USB-portin puhdistaminen

1 Sammuta laite ja irrota se virtalähteestä.

2 Puhdista USB-portti pehmeällä, puhtaalla nukkaamattomalla liinalla tai vanupuikolla.

HUOMAUTUS: tarvittaessa voit kostuttaa liinan tai vanupuikon kevyesti isopropyylialkoholilla.

3 Anna laitteen kuivua kokonaan, ennen kuin liität sen virtalähteeseen.

Kosketusnäytön puhdistaminen

1 Käytä pehmeää, puhdasta, nukkaamatonta liinaa.

2 Kostuta liina kevyesti vedellä tarvittaessa.

3 Jos käytät kostutettua liinaa, sammuta laite ja irrota se virtalähteestä.

4 Pyyhi näyttö varovasti liinalla.

Tietojen hallinta

HUOMAUTUS: laite ei ole yhteensopiva Windows® 95, 98, Me ja Windows NT® eikä Mac® OS 10.3 käyttöjärjestelmien ja niitä aiempien kanssa.

Tiedostotyypit

GPS-käsilaitte tukee seuraavia tiedostotyypppejä.

- Garmin Explore tiedostot.
- GPX-reitti-, -jälki- ja reittipistetiedostot.
- GPX-geokätkötiedostot (*Geokätköjen lataaminen tietokoneella, sivu 43*).
- FIT-reitit, -suoritukset ja -sijainnit (reittipisteet).
- JPEG-valokuvatiedostot.
- GPI-mukautettujen kohdepisteiden (POI) tiedostot Garmin POI Loader -ohjelmasta. Siirry osoitteeseen www.garmin.com/products/poiloader.

Muistikortin asettaminen

VAROITUS

Älä irrota vaihdettavaa paristoa terävällä esineellä.

Käsilaitteeseen voi lisätä enintään 32 Gt:n microSD muistikortin lisätilaksi tai esiladattuja karttoja varten.

- 1 Kierrä D-rengasta vastapäivään ja irrota akkupakkaus vetämällä ylöspäin.
- 2 Työnnä korttipidike ① kohtaan  ja nosta ylöspäin.
- 3 Aseta muistikortti kullanväriset liitinpinnat alaspäin.

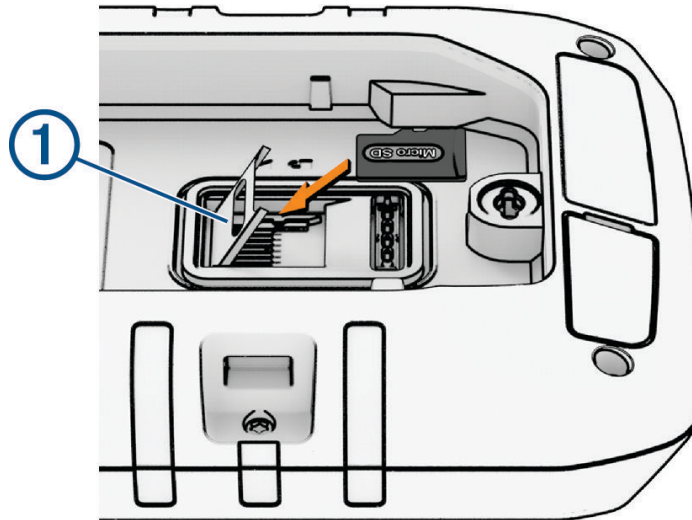

- 4 Sulje korttipidike.
- 5 Lukitse korttipidike työntämällä se kohtaan .
- 6 Aseta akku paikalleen.

Laitteen liittäminen tietokoneeseen

HUOMAUTUS

Voit estää korroosiota kuivaamalla USB-portin ja suojuksen ja niitä ympäröivän alueen ennen laitteen lataamista tai liittämistä tietokoneeseen.

- 1 Avaa USB-liitäntän suojus.
- 2 Liitä kaapelin toinen pää laitteen USB-porttiin.
- 3 Liitä kaapelin toinen pää tietokoneen USB-porttiin.

Laitte ja muistikortti (lisävaruste) näkyvät Windows tietokoneiden Resurssienhallinnassa siirrettävänä levynä ja Mac tietokoneissa liitettyinä taltiona.

Tiedostojen siirtäminen laitteeseen

- 1 Liitä laite tietokoneeseen.

Windows tietokoneissa laite näkyy siirrettävänä levynä tai kannettavana laitteena ja muistikortti saattaa näkyä toisena siirrettävänä levynä. Mac tietokoneissa laite ja muistikortti näkyvät taltioina.

HUOMAUTUS: laitteen asemat eivät näy kaikissa tietokoneissa, joissa on useita verkkoasemia. Lisätietoja aseman liittämistä on käyttöjärjestelmän oppaissa.

- 2 Avaa tiedostoselain tietokoneessa.
- 3 Valitse tiedosto.
- 4 Valitse **Muokkaa > Kopioi**.
- 5 Avaa siirrettävä levy, asema tai taltio, joka vastaa laitetta tai muistikorttia.
- 6 Siirry kansioon.
- 7 Valitse **Muokkaa > Liitä**.

Tiedosto näkyy laitteen muistin tai muistikortin tiedostoluettelossa.

Tiedostojen poistaminen

HUOMAUTUS

Jos et ole varma tiedoston käyttötarkoituksesta, älä poista sitä. Laitteen muistissa on tärkeitä järjestelmä tiedostoja, joita ei saa poistaa.

- 1 Avaa **Garmin**-asema tai -taltio.
- 2 Avaa kansio tai taltio tarvittaessa.
- 3 Valitse tiedosto.
- 4 Paina näppäimistön **Delete**-näppäintä.

Käyttäminen:Garmin Connect

- 1 Liitä laite tietokoneeseen USB-kaapelilla.
- 2 Siirry osoitteeseen connect.garmin.com.
- 3 Seuraa näytön ohjeita.

USB-kaapelin irrottaminen

Jos laite on liitetty tietokoneeseen siirrettävänä laitteena tai taltiona, laite on poistettava tietokoneesta turvallisesti, jotta tietoja ei häviäisi. Jos laite on liitetty Windows tietokoneeseen kannettavana laitteena, laitteen turvallinen poistaminen ei ole välttämätöntä.

- 1 Valitse toinen seuraavista vaihtoehdoista:
 - Valitse tietokoneen Windows ilmaisinalueelta **Poista laite turvallisesti** -kuvake ja valitse laite.
 - Valitse Apple® tietokoneessa laite ja valitse **Arkisto > Anna levy**.
- 2 Irrota kaapeli tietokoneesta.

Tekniset tiedot

Montana 700i/710i/750i/760i - akun tyyppi	Ladattava litiumioniakku
Montana 700/710 - akun tyyppi	Ladattava litiumioniakku tai kolme AA-paristoa (NiMH, alkali tai litium). Litiumparistoja suositellaan. HUOMAUTUS: valinnaista AA-akkupakkausta ei toimiteta mukana.
Montana 710i/760i - akunkesto	Enintään 24 h GPS-tilassa, kun tekstiviesti tai sijainti lähetetään 10 minuutin välein. Enintään 432 h virransäästötilassa Enintään 384 h virransäästötilassa, kun tekstiviesti tai sijainti lähetetään 30 minuutin välein. Enintään 1 vuosi virta katkaistuna HUOMAUTUS: arvio akunkestosta perustuu täyteen näkyvyyteen taivaalle. Esteet tai puusto voivat vaikuttaa siihen merkittävästi.
Montana 700i/750i - akunkesto	Enintään 18 h GPS-tilassa, kun tekstiviesti tai sijainti lähetetään 10 minuutin välein. Enintään 330 h virransäästötilassa, kun tekstiviesti tai sijainti lähetetään 30 minuutin välein. Enintään 1 vuosi virta katkaistuna HUOMAUTUS: arvio akunkestosta perustuu täyteen näkyvyyteen taivaalle. Esteet tai puusto voivat vaikuttaa siihen merkittävästi.
Montana 700/710 - akunkesto	Enintään 18 h GPS-tilassa Enintään 330 h virransäästötilassa Enintään 1 vuosi virta katkaistuna HUOMAUTUS: arvio akunkestosta perustuu täyteen näkyvyyteen taivaalle. Esteet tai puusto voivat vaikuttaa siihen merkittävästi.
Vesitiiviys	IEC 60529 IPX7 ⁵
Käyttölämpötila	-20–60 °C (-4–140 °F)
Montana 710/710i/760i - latauslämpötila	-20–0 °C (-4–32 °F) - hidas lataus täyteen 0–45 °C (32–113 °F) - lataus täydellä nopeudella täyteen 45–60 °C (113–140 °F) - lataus täydellä nopeudella lähes täyteen (noin 85 %)
Montana 700/700i/750i - latauslämpötila	0–45 °C (32–113 °F) - lataus täydellä nopeudella täyteen
Kompassin turvaväli	60 mm (2,36 tuumaa)
Langattomat taajuudet	2,4 GHz (nimellinen 16,91 dBm) 1,6 GHz (nimellinen 31,7 dBm)

⁵ Laite kestää satunnaisen upottamisen enintään 1 metrin syvyiseen veteen enintään 30 minuutiksi. Lisätietoja on osoitteessa www.garmin.com/waterrating.

Liite

Tietokentät

Jotkin tietokentät edellyttävät navigointia tai langattomia lisävarusteita tietojen näyttämiseen.

24 tunnin maksimilämpötila: viimeisten 24 tunnin aikana yhteensopivasta lämpötila-anturista tallennettu enimmäislämpötila.

24 tunnin minimilämpötila: viimeisten 24 tunnin aikana yhteensopivasta lämpötila-anturista tallennettu vähimmäislämpötila.

Aika määränpäähän: arvioitu jäljellä oleva aika määränpäähän. Tämä tieto tulee näkyviin vain navigoitaessa.

Aika seur.: arvioitu aika, jonka kuluttua saavut reitin seuraavaan reittipisteeseen. Tämä tieto tulee näkyviin vain navigoitaessa.

Akun varaus: akun jäljellä oleva virta.

Auringonl.: auringonlaskun aika GPS-sijainnin mukaan.

Auringonnousu: auringonnousun aika GPS-sijainnin mukaan.

Auringonnousu/-lasku: seuraavan auringonnousun tai -laskun aika GPS-sijainnin mukaan.

Autokäännös: reitin seuraavan käännöksen suunta. Tämä tieto tulee näkyviin vain navigoitaessa.

Ei yhtään: tämä on tyhjä tietokenttä.

Etäisyys seuraavaan: jäljellä oleva matka reitin seuraavaan reittipisteeseen. Tämä tieto tulee näkyviin vain navigoitaessa.

ETA seur.: arvioitu kellonaika, jolloin saavut seuraavaan reittipisteeseen (mukautettu reittipisteen paikalliseen aikaan). Tämä tieto tulee näkyviin vain navigoitaessa.

GPS-korkeus: nykyisen sijaintisi korkeus GPS-toiminnolla.

GPS-signaalin voimakkuus: GPS-satelliittisignaalin voimakkuus.

GPS-suunta: GPS-toimintoon perustuva kulkusuuntasi.

GPS-tarkkuus: tarkan sijainnin virhemarginaali. Esimerkiksi GPS-sijaintisi tarkkuus on +/-3,65 m (12 jalkaa).

Hälytysajastin: laskurajastimen nykyinen aika.

Harjoitus: suunta aloitus sijainnista määränpäähän. Voit tarkastella suunniteltua tai asetettua reittiä. Tämä tieto tulee näkyviin vain navigoitaessa.

Ilmanpainemittari: nykyinen kalibroitu ilmanpaine.

Käännny: määränpään suuntiman ja nykyisen suunnan välinen kulman muutos (asteina). L merkitsee käännöstä vasemmalle. R merkitsee käännöstä oikealle. Tämä tieto tulee näkyviin vain navigoitaessa.

Kalorit: kulutettujen kalorien kokonaismäärä.

Kaltevuus: kaltevuuden laskeminen (nousu jaettuna etäisyydellä). Jos nousu on esimerkiksi 3 metriä (10 jalkaa) 60 metrin (200 jalan) matkalla, kaltevuus on 5 %.

Kellonaika: kellonaika nykyisen sijaintisi ja aika-asetusten perusteella (muoto, aikavyöhyke ja kesäaika).

Keskim. SY % maksimista: nykyisen suorituksen maksimisykkeen keskiprosentti.

Keskimääräinen kierros: nykyisen suorituksen keskimääräinen kierrosaika.

Keskimääräinen poljinnopeus: pyöräily. Nykyisen suorituksen keskimääräinen poljinnopeus.

Keskisyke: nykyisen suorituksen keskisyke.

Kier. sykeprosentti: nykyisen kierroksen maksimisykkeen keskiprosentti.

Kierroksen lasku: nykyisen kierroksen pystysuuntaisen laskun pituus.

Kierroksen matka: nykyisen kierroksen aikana kuljettu matka.

Kierroksen nousu: nykyisen kierroksen pystysuuntaisen nousun matka.

Kierroksen poljinnopeus: pyöräily. Nykyisen kierroksen keskimääräinen poljinnopeus.

Kierroksen syke: nykyisen kierroksen keskisyke.

Kierrokset: nykyisen suorituksen aikana kuljettujen kierrosten määrä.

Kierrosaika: kaikkien kokonaisten kierrosten sekuntikellon aika.

Kierrosnopeus: nykyisen kierroksen keskimääräinen nopeus.

Kompassisuunta: kompassiin perustuva kulkusuuntasi.

Korkeus: nykyisen sijaintisi korkeus merenpinnasta.

Korkeus maanpinnasta: nykyisen sijaintisi korkeus maanpinnasta.

Korkeus - Pienin: pienin korkeus edellisen nollauksen jälkeen.

Korkeus - Suurin: suurin korkeus edellisen nollauksen jälkeen.

Kulkusuunta: kulkusuuntasi.

Kulunut suorituksen aika: tallennettu kokonaisaika. Jos esimerkiksi käynnistät ajanoton, juokset 10 minuuttia, pysäytät ajanoton 5 minuutiksi, käynnistät ajanoton uudelleen ja juokset 20 minuuttia, kulunut aika on 35 minuuttia.

Lämpötila: ilman lämpötila. Ruumiinlämpösi vaikuttaa lämpötila-anturiin. Laitte on liitettävä tempe anturiin, jotta nämä tiedot näkyvät.

Lämpö - vesi: veden lämpötila. Laitteen on oltava kytkettynä NMEA 0183 laitteeseen, joka voi mitata veden lämpötilan.

Lasku - Keskimääräinen: keskimääräinen laskumatka edellisestä nollauksesta.

Lasku - Kokonais: kokonaislaskumatka suorituksen aikana tai edellisen nollauksen jälkeen.

Laskusuhde: kuljetun vaakasuuntaisen matkan suhde pystyettäisyyden muutokseen.

Laskusuhde määränpään: laskusuhde, jonka tarvitset laskeutumiseen nykyisestä sijainnista määränpään korkeuteen. Tämä tieto tulee näkyviin vain navigoitaessa.

Lasku - Suurin: maksimilasku (jalkaa tai metriä minuutissa) edellisen nollauksen jälkeen.

Määränpään sijainti: määränpään sijainti. Tämä tieto tulee näkyviin vain navigoitaessa.

Matka-aika: muuttuva luku, liikkeellä ja pysähdyksissä oltu kokonaisaika edellisen nollauksen jälkeen.

Matka määränpään: jäljellä oleva matka määränpään. Tämä tieto tulee näkyviin vain navigoitaessa.

Matkamittari: muuttuva luku, kaikkien matkojen kuljettu yhteispituus. Tämä luku ei nollaudu, kun matkan tiedot nollataan.

Nopeuden edut: nopeus, jolla lähestyt määränpäättä reitillä. Tämä tieto tulee näkyviin vain navigoitaessa.

Nopeus: nykyinen kulkunopeus.

Nopeus - Kokonaiskeskimäärä: keskimääräinen nopeus edellisen nollauksen jälkeen pysähdykset mukaan lukien.

Nopeus - liike keskimäärin: keskimääräinen kulkunopeus edellisen nollauksen jälkeen.

Nopeus - Maksimi: suurin kulkunopeus edellisen nollauksen jälkeen.

Nopeusrajoitus: tien ilmoitettu nopeusrajoitus. Ei käytettävissä kaikissa kartoissa ja kaikilla alueilla. Tarkista todelliset nopeusrajoitukset aina liikennemerkeistä.

Nousu - keskimääräinen: keskimääräinen nousumatka edellisestä nollauksesta.

Nousu - Kokonais: kokonaisnousumatka suorituksen aikana tai edellisen nollauksen jälkeen.

Nousu - Suurin: maksiminousu (jalkaa tai metriä minuutissa) edellisen nollauksen jälkeen.

Osa-aika - liike: muuttuva luku, liikkeelläoloaika edellisen nollauksen jälkeen.

Osa-aika - pysähdyksissä: muuttuva luku, pysähdyksissä oltu aika edellisen nollauksen jälkeen.

Osamatka: muuttuva luku, kuljettu matka edellisen nollauksen jälkeen.

Osoitin: nuoli osoittaa seuraavan reittipisteen tai käännöksen suuntaan. Tämä tieto tulee näkyviin vain navigoitaessa.

Päiväys: nykyinen päivä, kuukausi ja vuosi.

Poikkeama: alkuperäisestä kulkusuunnasta vasemmalle tai oikealle poikkeamasi matka. Tämä tieto tulee näkyviin vain navigoitaessa.

Poljinnopeus: pyöräily. Poljinkammen kierrosmäärä. Laitte on liitettävä lisävarusteena myytävään poljinnopeusanturiin, jotta tiedot saa näkyviin.

Pystymatka määränpään: nykyisen sijaintisi ja määränpään välinen nousumatka. Tämä tieto tulee näkyviin vain navigoitaessa.

Pystymatka seuraavaan: nykyisen sijaintisi ja reitin seuraavan reittipisteen välinen nousumatka. Tämä tieto tulee näkyviin vain navigoitaessa.

Pystynopeus: nousu-/laskunopeus ajan kuluessa.

Pystynopeus määränpään: nousu-/laskunopeus ennalta määritettyyn korkeuteen. Tämä tieto tulee näkyviin vain navigoitaessa.

Reittipiste, seuraava: viimeinen piste reitillä määränpään. Tämä tieto tulee näkyviin vain navigoitaessa.

Saapumisaika määränpään: arvioitu kellonaika, jolloin saavut määränpään (mukautettu määränpään paikalliseen aikaan). Tämä tieto tulee näkyviin vain navigoitaessa.

Sekuntikellon ajastin: nykyisen suorituksen sekuntikellon aika.

Seuraavan reittipiste: reitin seuraava piste. Tämä tieto tulee näkyviin vain navigoitaessa.

Sijainti (lev/pit): nykyisen sijainnin leveyspiiri ja pituuspiiri riippumatta valitusta sijaintimuotoasetuksesta.

Sijainti (valittu): nykyinen sijainti valituilla sijaintimuotoasetuksilla.

Suorituksen matka: nykyisen jäljen tai suorituksen aikana kuljettu matka.

Suuntima: suunta nykyisestä sijainnista määränpään. Tämä tieto tulee näkyviin vain navigoitaessa.

Syke: syke lyönteinä minuutissa. Laitteen on oltava yhteydessä yhteensopivaan sykemittariin.

Syke - % maksimista: prosenttiosuus maksimisykkeestä.

Sykealue: nykyisen sykkeesi suorituskykyalue (1–5). Oletusalueet perustuvat käyttäjäprofiiliisi ja maksimisykkeeseesi (220 miinus ikäsi).

Syvyys: veden syvyys. Laitteen on oltava kytkettynä NMEA® 0183 laitteeseen, joka voi mitata veden syvyyden.

Tak suunn: suunta, johon kulkemalla palaat reitille. Tämä tieto tulee näkyviin vain navigoitaessa.

Tämä kierros: nykyisen kierroksen sekuntikellon aika.

Viimeisen kierroksen matka: viimeisen kokonaisen kierroksen aikana kuljettu matka.

Viime kierr. nopeus: viimeisen kokonaisen kierroksen keskimääräinen nopeus.

Viime kierr. nousu: viimeisen kokonaisen kierroksen pystysuuntaisen nousun matka.

Viime kierroksen aika: viimeisen kokonaisen kierroksen sekuntikellon aika.

Viime kierroksen lasku: viimeisen kokonaisen kierroksen pystysuuntaisen laskun matka.

Viime kierroksen poljinnopeus: pyöräily. Viimeisen kokonaisen kierroksen keskimääräinen poljinnopeus.

Viime kierroksen SY: viimeisen kokonaisen kierroksen keskisyke.

Ympäröivä ilmanpaine: kalibroimaton ympäristön ilmanpaine

Valinnaiset lisävarusteet

Lisävarusteita, kuten telineitä, karttoja, kuntoilulisävarusteita ja varaosia, on saatavilla osoitteesta <http://buy.garmin.com> tai Garmin myyjältä.

tempe

Laite tukee tempe lämpöanturia. Voit kiinnittää anturin hihnaan tai lenkkiin niin, että se on kosketuksissa ympäröivään ilmaan ja pystyy antamaan jatkuvasti tarkat lämpötilatiedot. Pariliitä tempe anturi laitteeseesi, jotta näet lämpötilatiedot. Katso lisätiedot tempe anturin ohjeista (garmin.com/manuals/tempe).

Langattomien anturien pariliitosvinkkejä

- Varmista, että anturi on yhteensopiva Garmin laitteen kanssa.
- Ennen kuin pariliität anturin Garmin laitteeseen, siirry 10 metrin (33 jalan) päähän muista ANT+ antureista.
- Tuo Garmin laite enintään 3 metrin (10 jalan) päähän anturista.
- Ensimmäisen pariliitoksen jälkeen Garmin laite tunnistaa anturin automaattisesti aina, kun se aktivoidaan. Tämä tapahtuu automaattisesti, kun käynnistät Garmin laitteen. Anturit aktivoituvat ja alkavat toimia muutamassa sekunnissa.
- Pariliitettynä Garmin laite vastaanottaa tietoja vain anturistasi, vaikka menisit muiden anturien lähelle.

Vianmääritys

Paristonkeston maksimoiminen

Paristojen käyttöikä voi pidentää monella tavalla.

- Sammuta näyttö (*Virtapainikkeen käyttäminen, sivu 6*).
- Vähennä taustavalon kirkkautta (*Taustavalon säätäminen, sivu 6*).
- Lyhennä taustavalon aikakatkaissuaikaa (*Näyttöasetukset, sivu 54*).
- Vähennä taskulampun kirkkautta tai vilkkumistiheyttä (*Taskulampun käyttäminen, sivu 43*).
- Sammuta näyttö automaattisesti, kun taustavalo aikakatkeaa (*Akunsäästötilan ottaminen käyttöön, sivu 54*).
- Käytä virransäästötilaa (*Virransäästötilan ottaminen käyttöön, sivu 55*).
- Poista langattomat yhteydet käytöstä (*Wi-Fi asetukset, sivu 55*).
- Poista Bluetooth tekniikka käytöstä (*Bluetooth-ääniasetukset, sivu 54*).
- Poista lisätyt satelliittijärjestelmät käytöstä (*GPS ja muut satelliittijärjestelmät, sivu 53*).



Laitteen uudelleenkäynnistäminen

Jos laite lakkaa vastaamasta, se on ehkä käynnistettävä uudelleen. Tämä ei poista tietoja tai nollaa määrittämiäsi asetuksia.

- 1 Poista akut.
- 2 Asenna akut uudelleen.
- 3 Paina  painiketta pitkään.

Laitteen kieli on väärä

Voit vaihtaa laitteen kielivalintaa, jos olet valinnut väärän kielen vahingossa.

- 1 Valitse .
- 2 Valitse .
- 3 Valitse .
- 4 Valitse luettelon toinen kohta.
- 5 Valitse luettelon ensimmäinen kohta.
- 6 Valitse kieli.

Tietoja sykealueista

Monet urheilijat hyödyntävät sykealueita mitatessaan ja kohentaessaan kardiovaskulaarista kuntoaan sekä sydän- ja verisuonielimistönsä terveyttä. Sykealueet ovat vaihteluvälejä, joiden rajakohdiksi on määritetty tietty minuuttikohtaisten sydämenlyöntien määrä. Sykealueet on yleisesti jaoteltu viiteen ja numeroitu 1-5 sykkeen nousun mukaan. Sykealueet lasketaan yleensä prosentteina maksimisykkeestä.

Kuntoilutavoitteet

Kun tiedät omat sykealueesi, voit paremmin mitata ja kohentaa kuntoasi näiden periaatteiden avulla.

- Syke on hyvä harjoituksen vaativuuden mittari.
- Harjoittelu tietyillä sykealueilla voi vahvistaa kardiovaskulaarista kapasiteettia ja kuntoa.

Jos tiedät maksimisykkeesi, voit tarkistaa kuntotavoitteitasi parhaiten vastaavan sykealueen *Sykealueelaskenta, sivu 70*-osion taulukosta.

Jos et tiedä maksimisykettäsi, käytä jotakin Internet-laskuria. Maksimisyke voidaan myös mitata joillakin kuntosaleilla. Oletusarvoinen maksimisyke on 220 miinus ikäsi.

Sykealueelaskenta

Alue	% maksimisykkeestä	Rasituksen tuntu	Edut
1	50-60 %	Rauhallinen tahti, rytmikäs hengitys	Aloittelijataso aerobinen harjoittelu, vähentää stressiä
2	60-70 %	Miellyttävä tahti, hiukan syvempää hengitystä, keskusteleminen mahdollista	Perustason kardiovaskulaarinen harjoitus, hyvä palautustahti
3	70-80 %	Kohtuullinen tahti, keskusteleminen hiukan hankalampaa	Parantaa aerobista kapasiteettia, optimaalinen kardiovaskulaarinen harjoitus
4	80-90 %	Nopea tahti ja hiukan epämukava tuntemus, voimakas hengitys	Nostaa anaerobista kapasiteettia ja kynnystä, parantaa nopeutta
5	90-100 %	Kilpailutahti, ei ylläpidettävissä pitkään, hengitys työlästä	Lisää anaerobista ja lihasten kestävyyttä, lisää voimaa

